



**Dirección de Concursos**  
**SECRETARÍA DE ADMINISTRACIÓN**

**LICITACIÓN PÚBLICA INTERNACIONAL PRESENCIAL NO. DGASG-DC-013/2016**  
**ADQUISICIÓN DE MOBILIARIO, SOLICITADO POR LA COORDINACIÓN EJECUTIVA DEL FONDO DE APORTACIONES PARA LA SEGURIDAD PÚBLICA PARA LA PROCURADURÍA GENERAL DE JUSTICIA.**

**JUNTA DE ACLARACIONES**

**ACTA PRIMERA**

En la Ciudad de Monterrey, Capital del Estado de Nuevo León, siendo las 10:00 horas del día 01 de noviembre de 2016, día y momento señalados en la Convocatoria formulada para la licitación de referencia, encontrándose reunidos en la Sala de Juntas de la Dirección de Concursos de la Dirección General de Adquisiciones y Servicios Generales de la Secretaría de Administración ubicada en el 4to. Piso de la Biblioteca Central (Fray Servando Teresa de Mier) sita en la calle Gral. Zuazua Sur 655, zona centro en Monterrey, Nuevo León, los suscritos LIC. ALMA DELIA CAVAZOS GARCÍA, Directora de Concursos de la Dirección General de Adquisiciones y Servicios Generales de la Secretaría de Administración, quien interviene conforme a lo establecido en el artículo 18 fracción XII, 31 fracciones IV y V, Artículo Tercero Transitorio y demás relativos de la Ley Orgánica de la Administración Pública para el Estado de Nuevo León publicada en el Periódico Oficial del Estado en fecha 06 de abril de 2016, artículos 5 fracción IV inciso c), 26 fracciones IV y VII y demás relativos del Reglamento Interior de la Secretaría de Administración publicado en el Periódico Oficial del Estado en fecha 25 de mayo de 2016, además con la presencia de los miembros integrantes del Comité de Adquisiciones de la Administración Pública Estatal; EL C. LIC. JOSÉ LUIS HERNÁNDEZ ROCHA, en representación de la Procuraduría General de Justicia en el Estado; EL C. LIC. JOSÉ JUAN ÁNGEL COVARRUBAS REYES, en representación de la Secretaría de Infraestructura; EL ING. ABRAHAM LIZARDO SILVA, en representación de la Contraloría y Transparencia Gubernamental; EL C. LIC. DAVID CRUZ RODRÍGUEZ, en representación de la Secretaría de Economía y Trabajo y LA C. LIC. MARÍA ASTRID GUERRA MARTÍNEZ, Secretario Técnico del Comité de Adquisiciones de la Administración Pública Estatal; así como el LIC. JUAN ENRIQUE VILLARREAL SALAZAR, C. Director de Adquisiciones de la Dirección General de Adquisiciones y Servicios Generales de la Secretaría de Administración, los representantes de la Unidad Requiriente y Unidad Usuaría, respectivamente, y los participantes de la licitación, cuyas firmas se encuentran en esta acta; con fundamento en el artículo 34 y demás relativos de la Ley de Adquisiciones, Arrendamientos y Contratación de Servicios del Estado, y artículos 72, 73 y demás relativos del Reglamento del ordenamiento legal anteriormente citado, se procede a



Handwritten signatures and initials in blue ink on the left margin, including 'B', 'A', and 'C'.

Handwritten signature in blue ink on the right margin.



Dirección  
de Concursos  
SECRETARÍA  
DE ADMINISTRACIÓN

dar continuación al evento de la Junta de Aclaraciones relativa a la Licitación Pública Internacional Presencial No. DGASG-DC-013/2016 Adquisición de Mobiliario, solicitado por la Coordinación Ejecutiva del Fondo de Aportaciones para la Seguridad Pública para la Procuraduría General de Justicia, de conformidad con lo establecido en la Convocatoria que contiene las Bases de la Licitación de referencia, presidiendo este acto la LIC. ALMA DELIA CAVAZOS GARCÍA, quien procede a dar continuación a la sesión de junta de aclaraciones con la lista de asistencia de los participantes, acto seguido se dará lectura a las preguntas presentadas por los participantes.

Preguntas presentadas por el representante de la persona moral denominada **TREBEX INTERNATIONAL, S.A. DE C.V.**, las cuales se anexan a la presente Acta como parte integrante de la misma, procediendo a dar respuesta a las preguntas de referencia:

1.- Apegarse a la Convocatoria que contiene las Bases de la presente Licitación.

Preguntas presentadas por el representante de la persona moral denominada **SALDAÑA PAPELERÍA, S.A. DE C.V.**, las cuales se anexan a la presente Acta como parte integrante de la misma, procediendo a dar respuesta a las preguntas de referencia:

1.- Apegarse a lo solicitado en la Convocatoria que contiene las Bases y Ficha Técnica de la presente Licitación, la cual detalla las características mínimas requeridas de los bienes.

2.- Apegarse a lo solicitado en la Convocatoria que contiene las Bases y Ficha Técnica de la presente Licitación, la cual detalla las características mínimas requeridas de los bienes.

3.- Apegarse a lo solicitado en la Convocatoria que contiene las Bases y Ficha Técnica de la presente Licitación, la cual detalla las características mínimas requeridas de los bienes.

4.- Apegarse a lo solicitado en la Convocatoria que contiene las Bases y Ficha Técnica de la presente Licitación, la cual detalla las características mínimas requeridas de los bienes.

Handwritten notes and signatures in blue ink on the left margin, including a large signature at the top and several initials and scribbles below.



Dirección  
de Concursos  
SECRETARÍA  
DE ADMINISTRACIÓN

5.- Apegarse a lo solicitado en la Convocatoria que contiene las Bases y Ficha Técnica de la presente Licitación, la cual detalla las características mínimas requeridas de los bienes.

6.- Apegarse a lo solicitado en la Convocatoria que contiene las Bases y Ficha Técnica de la presente Licitación, la cual detalla las características mínimas requeridas de los bienes.

7.- Apegarse a lo solicitado en la Convocatoria que contiene las Bases y Ficha Técnica de la presente Licitación, la cual detalla las características mínimas requeridas de los bienes.

8.- Apegarse a lo solicitado en la Convocatoria que contiene las Bases y Ficha Técnica de la presente Licitación, la cual detalla las características mínimas requeridas de los bienes.

9.- Apegarse a lo solicitado en la Convocatoria que contiene las Bases y Ficha Técnica de la presente Licitación, la cual detalla las características mínimas requeridas de los bienes.

10.- Apegarse a lo solicitado en la Convocatoria que contiene las Bases y Ficha Técnica de la presente Licitación, la cual detalla las características mínimas requeridas de los bienes.

11.- Apegarse a lo solicitado en la Convocatoria que contiene las Bases y Ficha Técnica de la presente Licitación, la cual detalla las características mínimas requeridas de los bienes.

12.- Apegarse a lo solicitado en la Convocatoria que contiene las Bases y Ficha Técnica de la presente Licitación, la cual detalla las características mínimas requeridas de los bienes.

13.- Apegarse a lo solicitado en la Convocatoria que contiene las Bases y Ficha Técnica de la presente Licitación, la cual detalla las características mínimas requeridas de los bienes.

14.- Apegarse a lo solicitado en la Convocatoria que contiene las Bases y Ficha Técnica de la presente Licitación, la cual detalla las características mínimas requeridas de los bienes.



Dirección de Concursos  
SECRETARÍA DE ADMINISTRACIÓN

15.- Apegarse a lo solicitado en la Convocatoria que contiene las Bases y Ficha Técnica de la presente Licitación, la cual detalla las características mínimas requeridas de los bienes.

16.- Apegarse a lo solicitado en la Convocatoria que contiene las Bases y Ficha Técnica de la presente Licitación, la cual detalla las características mínimas requeridas de los bienes.

17.- Apegarse a lo solicitado en la Convocatoria que contiene las Bases y Ficha Técnica de la presente Licitación, la cual detalla las características mínimas requeridas de los bienes.

18.- Apegarse a lo solicitado en la Convocatoria que contiene las Bases y Ficha Técnica de la presente Licitación, la cual detalla las características mínimas requeridas de los bienes.

19.- Apegarse a lo solicitado en la Convocatoria que contiene las Bases y Ficha Técnica de la presente Licitación, la cual detalla las características mínimas requeridas de los bienes.

20.- Apegarse a lo solicitado en la Convocatoria que contiene las Bases y Ficha Técnica de la presente Licitación, la cual detalla las características mínimas requeridas de los bienes.

21.- Apegarse a lo solicitado en la Convocatoria que contiene las Bases y Ficha Técnica de la presente Licitación, la cual detalla las características mínimas requeridas de los bienes.

22.- Se acepta su propuesta, sin embargo el mueble no deberá llevar las imágenes propuestas en los costados y el color se definirá en acuerdo con el licitante ganador.

23.- Apegarse a la Convocatoria que contiene las Bases de la presente Licitación.

24.- La asignación podrá ser por partida.

Preguntas presentadas por el representante de la persona moral denominada **COMERCIALIZADORA ALFIN, S.A. DE C.V.**, las cuales se anexan a la presente Acta

Handwritten notes and signatures in blue ink on the left margin, including the letters 'C', 'B', 'd', and 'e'.



Dirección  
de Concursos  
SECRETARÍA  
DE ADMINISTRACIÓN

como parte integrante de la misma, procediendo a dar respuesta a las preguntas de referencia:

1.- En este acto se hace entrega de la Ficha Técnica con las aclaraciones conducentes.

2.- Apegarse a lo solicitado en la Convocatoria que contiene las Bases y Ficha Técnica de la presente Licitación, la cual detalla las características mínimas requeridas de los bienes. Podrán cotizar en material aluminio, o bien, de color aluminio.

3.- La tolerancia es +/- 3 centímetros y el color es almendra.  
4.- Apegarse a lo solicitado en la Convocatoria que contiene las Bases y Ficha Técnica de la presente Licitación, la cual detalla las características mínimas requeridas de los bienes. Podrán cotizar en material aluminio, o bien, de color aluminio.

5.- Apegarse a lo solicitado en la Convocatoria que contiene las Bases y Ficha Técnica de la presente Licitación, la cual detalla las características mínimas requeridas de los bienes. Podrán cotizar en material aluminio, o bien, de color aluminio.

6.- La tolerancia es +/- 2 centímetros y el color se definirá al licitante ganador.  
7.- Las tapas se requieren en ambas partes.

8.- Podrán presentar carta bajo protesta de decir verdad, debidamente firmada por el licitante o su representante legal, en la cual manifiesten que el producto propuesto cuenta con la calidad requerida para dichos artículos. En cuanto a los brazos de plástico, apegarse a lo solicitado en la Convocatoria que contiene las Bases y Ficha Técnica de la presente Licitación, la cual detalla las características mínimas requeridas de los bienes.

9.- Apegarse a lo solicitado en la Convocatoria que contiene las Bases y Ficha Técnica de la presente Licitación, la cual detalla las características mínimas requeridas de los bienes. El color se definirá con el licitante ganador. En cuanto al asiento y respaldo, éstos deberán ser en plástico.

Handwritten notes and signatures in blue ink on the left margin, including the letters 'B', 'a', 'q', and 'y'.

Handwritten notes and signatures in blue ink on the right margin, including the number '1/8' and a large signature.



Dirección de Concursos  
SECRETARÍA DE ADMINISTRACIÓN

En este acto se hace constar que el representante de la empresa denominada **INDUSTRIAS OFISA, S.A. DE C.V.**, no asistió al presente evento y no presentó pregunta alguna.

**Se les informa a los participantes lo siguiente:**

1. Deberán presentar el día 10 de noviembre del año en curso a las 10:00 hrs., el sobre con los requisitos Técnicos y Económicos, solicitados en la Convocatoria que contiene las Bases de la Licitación, siguiéndose el procedimiento señalado en el párrafo quinto del artículo 34 de la Ley de Adquisiciones, Arrendamientos y Contratación de Servicios del Estado.

2. Se hace del conocimiento de los participantes que las respuestas y Aclaraciones que dentro de la presente sesión modifiquen el contenido de las bases de la Licitación, serán obligatorias a partir de esta fecha, sirviendo la presente de notificación legal, en los términos del artículo 33 del citado ordenamiento legal, en este mismo acto se entrega copia a las empresas participantes de la presente acta.

3. En este acto se hace entrega a los participantes de la Ficha Técnica con las aclaraciones conducentes.

Para constancia y a fin de que surta los efectos legales que le son inherentes firman la presente quienes en el acto intervinieron.

**POR EL COMITÉ DE ADQUISICIONES DE LA ADMINISTRACIÓN PÚBLICA ESTATAL.**

POR LA DIRECCION DE CONCURSOS DE LA POR LA DIRECCION ADQUISICIONES DE LA DIRECCION GENERAL DE ADQUISICIONES Y DIRECCION GENERAL DE ADQUISICIONES Y ADMINISTRACIONES DE LA SECRETARIA DE LA SECRETARIA DE LA SECRETARIA DE ADMINISTRACION.

LIC. ALMA DELIA CAVAZOS GARCIA

LIC. JUAN ENRIQUE VILLARREAL SALAZAR

FOR LA PROCURADURIA GENERAL DE JUSTICIA EN POR LA SECRETARIA DE INFRAESTRUCTURA.

FB

LIC. JOSE LUIS HERNANDEZ ROCHA

LIC. JOSE JUAN ANGEL COVARRUBIAS REYES



Dirección de Concursos  
SECRETARÍA DE ADMINISTRACIÓN

POR LA SECRETARÍA DE ECONOMÍA Y TRABAJO.

POR LA CONTRALORIA Y TRANSPARENCIA GUBERNAMENTAL.

LIC. DAVID CRUZ RODRIGUEZ

ING. ABRAHAM LIZARDO SILVA

SECRETARIO TÉCNICO DEL COMITÉ DE ADQUISICIONES DE LA ADMINISTRACIÓN PÚBLICA ESTATAL.

UNIDAD REQUERENTE  
POR LA COORDINACIÓN EJECUTIVA DEL FONDO DE APORTACIONES PARA LA SEGURIDAD PÚBLICA.

LIC. MARÍA ASTRID GUERRA MARTÍNEZ

ING. JOSÉ GERARDO GONZÁLEZ BRAVO

UNIDAD USUARIA  
POR LA DIRECCIÓN DE RECURSOS FINANCIEROS DE LA PROCURADURÍA GENERAL DE JUSTICIA.

UNIDAD USUARIA  
POR LA DIRECCIÓN GENERAL DE ADMINISTRACIÓN DE LA PROCURADURÍA GENERAL DE JUSTICIA.

LIC. FANNY MAGDALENA JARAMILLO NUNCIO

LIC. ALTAGRACIA MENDOZA PÉREZ

UNIDAD USUARIA  
POR LA DIRECCIÓN GENERAL DE ADMINISTRACIÓN DE LA PROCURADURÍA GENERAL DE JUSTICIA.

UNIDAD USUARIA  
POR LA DIRECCIÓN GENERAL DE CONTROL INSTITUCIONAL DE LA PROCURADURÍA GENERAL DE JUSTICIA.

C.P. JOSÉ JAIME TORRES CASTRO

C.P. MICAELA VELA JARAMILLO

LISTA DE PARTICIPANTES

1.- INDUSTRIAS OFISA, S.A. DE C.V.  
C. MANUEL SÁNCHEZ CAVAZOS



Dirección  
de Concursos  
SECRETARÍA  
DE ADMINISTRACIÓN

2- TREBEX INTERNATIONAL, S.A. DE C.V.  
C. FEDERICO IGNACIO TREVIÑO BRACAMONTE

3- SALDAÑA PAPELERIA, S.A. DE C.V.  
C. JOSÉ HUGO VILLARREAL SALDANA

4- COMERCIALIZADORA ALFIN, S.A. DE C.V.  
C. ALEJANDRO GUAJARDO RODRIGUEZ

*Alejandro Guajardo Rodríguez*

*[Handwritten signature]*

*[Handwritten signature]*  
*[Handwritten signature]*  
*[Handwritten signature]*

Hoja de firmas perteneciente al acta de Junta de Aclaraciones, relativa a la Licitación Pública Internacional Presencial No. DGASG-DC-013/2016 Adquisición de Mobiliario, solicitado por la Coordinación Ejecutiva del Fondo de Aportaciones para la Seguridad Pública para la Procuraduría General de Justicia.

*[Handwritten notes and signatures in the left margin]*

*[Handwritten notes and signatures in the right margin]*



**TREBEX**

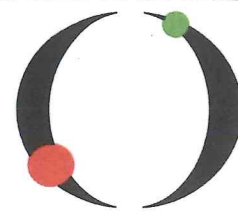

Ing Federico I Treviño Bracamonte  
Representante Legal  
Trebex International S.A. de C.V.  
Noviembre 01 del 2016

*pedro*  
*traviso*

Podrían ampliar el tiempo de entrega 15 días mas ya que el tiempo que solicitan es muy corto 45 días.

PREGUNTA:

12.2 TIEMPO DE ENTREGA

**JUNTA DE ACLARACIONES  
PREGUNTA**

CONVOCATORIA QUE CONTIENEN LAS BASES DE LA LICITACION PÚBLICA INTERNACIONAL PRESENCIAL No. DGASG-DC-013/2016 ADQUISICION DE MOBILIARIO SOLICITADO POR LA COORDINACION EJECUTIVA DEL FONDO DE APORTACIONES PARA LA SEGURIDAD PÚBLICA PARA LA PROCURADURIA GENERAL DE JUSTICIA.

GOBIERNO DEL ESTADO DE NUEVO LEON  
SECRETARIA DE ADMINISTRACION  
DIRECCION GENERAL DE ADQUISICIONES Y SERVICIOS GENERALES  
DIRECCION DE CONCURSOS.  
Noviembre 01 del 2016

*Handwritten scribbles and marks in blue ink, including a large triangle and various lines.*

*Handwritten signature in blue ink.*

*Handwritten mark in blue ink.*

*Handwritten mark in blue ink.*



**Saldaña Papelería**  
S.A. de C.V.

el mostrador más grande y mejor surtido del norte de la república



- Monterrey, N.L. a 01 de Noviembre del 2016.

Dirección de Concursos de la

DIRECCIÓN GENERAL DE ADQUISICIONES Y SERVICIOS GENERALES

De la Secretaría de Administración.

**PRESENTE**

Me refiero a la Licitación Pública Internacional Presencial No. DGASG-DC-013/2016 Adquisición de Mobiliario, solicitado por la Coordinación Ejecutiva del Fondo de Aportaciones para la Seguridad Pública para la Procuraduría General de Justicia.

Solicitud de **ACLARACIONES** a los aspectos siguientes: **FICHA TÉCNICA.**

**No. 1**

En referencia a la partida No. 1 se podrá sustituir por modelo de según ficha técnica propuesta (adjunto ficha técnica), de igual o similar descripción técnica solicitada por la convocante.

En referencia a la partida No. 2 se podrá sustituir por modelo de según ficha técnica propuesta (adjunto ficha técnica), de igual o similar descripción técnica solicitada por la convocante.

En referencia a la partida No. 4 se podrá sustituir por modelo de según ficha técnica propuesta (adjunto ficha técnica), de igual o similar descripción técnica solicitada por la convocante.

En referencia a la partida No. 5 y Partida No. 12 se podrá sustituir por modelo de según ficha técnica propuesta (adjunto ficha técnica), de igual o similar descripción técnica solicitada por la convocante.

En referencia a la partida No. 6 se podrá sustituir por modelo de según ficha técnica propuesta (adjunto ficha técnica), de igual o similar descripción técnica solicitada por la convocante.

En referencia a la partida No. 7 y Partida No. 13 se podrá sustituir por modelo de según ficha técnica propuesta (adjunto ficha técnica), de igual o similar descripción técnica solicitada por la convocante.

En referencia a la partida No. 9 y Partida No. 14 se podrá sustituir por modelo de según ficha técnica propuesta (adjunto ficha técnica), de igual o similar descripción técnica solicitada por la convocante.

En referencia a la partida No. 10 se podrá sustituir por modelo de según ficha técnica propuesta (adjunto ficha técnica), de igual o similar descripción técnica solicitada por la convocante.

En referencia a la partida No. 11 se podrá sustituir por algún otro modelo, de igual o similar descripción técnica solicitada por la convocante.

**RFC SPA 990809 JT4**

**Av. Juárez No. 315 Nte. Col. Centro Monterrey N.L. C.P. 64000 Tel: 8344-4068 Fax: 8344-6944**



**Saldaña Papelería**  
S.A. de C.V.

el mostrador más grande y mejor surtido del norte de la república



- En referencia a la partida No. 15 se podrá sustituir por modelo de según ficha técnica propuesta (adjunto ficha técnica), de igual o similar descripción técnica solicitada por la convocante.
- En referencia a la partida No. 16 y Partida No. 18 se podrá sustituir por modelo de según ficha técnica propuesta (adjunto ficha técnica), de igual o similar descripción técnica solicitada por la convocante.
- En referencia a la partida No. 17 se podrá sustituir por modelo de según ficha técnica propuesta (adjunto ficha técnica), de igual o similar descripción técnica solicitada por la convocante.
- En referencia a la partida No. 19 se podrá sustituir por modelo de según ficha técnica propuesta (adjunto ficha técnica), de igual o similar descripción técnica solicitada por la convocante.
- En referencia a la partida No. 21 se podrá sustituir por algún otro modelo, de igual o similar descripción técnica solicitada por la convocante.
- En referencia a la partida No. 22 y Partida No. 24 se podrá sustituir por modelo de según ficha técnica propuesta (adjunto ficha técnica), de igual o similar descripción técnica solicitada por la convocante.
- En referencia a la partida No. 23 se podrá sustituir por modelo de según ficha técnica propuesta (adjunto ficha técnica), de igual o similar descripción técnica solicitada por la convocante.
- En referencia a la partida No. 25 se podrá sustituir por algún otro modelo, de igual o similar descripción técnica solicitada por la convocante.
- En referencia a la partida No. 26 se podrá sustituir por modelo de según ficha técnica propuesta (adjunto ficha técnica), de igual o similar descripción técnica solicitada por la convocante.
- En referencia a la partida No. 27 se podrá sustituir por algún otro modelo, de igual o similar descripción técnica solicitada por la convocante.
- En referencia a la partida No. 28 se podrá sustituir por algún otro modelo, de igual o similar descripción técnica solicitada por la convocante.
- En referencia a la partida No. 29 se podrá sustituir por modelo de según ficha técnica propuesta (adjunto ficha técnica), de igual o similar descripción técnica solicitada por la convocante.
- En referencia a la partida No. 30 se podrá sustituir por modelo de según ficha técnica propuesta (adjunto ficha técnica), de igual o similar descripción técnica solicitada por la convocante.

Av. Juárez No. 315 Nte. Col. Centro Monterrey N.L. C.P. 64000 Tel: 8344-4068 Fax: 8344-6944

RFC SPA 990809 JT4

*[Handwritten signatures and initials]*

18

Av. Juárez No. 315 Nte. Col. Centro Monterrey N.L. C.P. 64000 Tel: 8344-4068 Fax: 8344-6944  
RFC SPA 990809 JT4

*[Handwritten scribbles and marks]*

*[Handwritten mark]*

LIC. JOSÉ HUGO VILARREAL SALDAÑA  
REPRESENTANTE LEGAL

ATENTAMENTE:

*[Handwritten signature]*

Solicitud de ACLARACIONES a los aspectos siguientes: **A LAS BASES.**

**No. 2** Punto 12.2 Tiempo de Entrega: La Convocante solicita dentro de los 45 días (cuarenta y cinco ) días naturales contados a partir del pago del anticipo correspondiente.  
?Considerando la cantidad y el tipo de Mobiliario, le solicito a la Convocante de la manera más atenta nos pueda ampliar el tiempo de entrega a 60 días (sesenta) días naturales contados a partir del pago del anticipo correspondiente?

**No. 3** Punto 18.1 Criterio de Adjudicación el Contrato se adjudicará al licitante, cuya oferta resulte solvente.  
? No me queda claro si la Asignación será por partida o Contrato completo a un solo licitante?

el mostrador más grande y mejor surtido del norte de la republica

**Saldaña Papelería**  
S.A. de C.V.



PARTIDA NO. 1

Silla visita con brazos Tamayo Negro



1/2

1/2

SALDANA PAPERERIA,  
S.A. DE C.V.  
JUAREZ No. 315 NTE. CENTRO  
TELS 8343-1518 Y 8340-3371  
MONTERREY N.L. C.P 64000  
R.F.C. SPA 990809-JT4

Handwritten blue ink scribbles and marks, including a large 'X' and various lines and loops.

SALDAÑA PAPERERIA,  
S.A. DE C.V.  
JUAREZ No. 315 NTE. CENTRO  
TELS 8340-1578 Y 8340-3371  
MONTERREY N.T. C.P. 64000  
R.F.C. SFA 990809-JT4

*[Handwritten marks: a blue arrow pointing up and right, a blue scribble, and a blue signature]*

*[Handwritten mark: a blue scribble]*



*[Handwritten mark: a blue scribble]*

12

12

Descripción

### Details

- Estructura de la silla hecha madera domada en una sola pieza.
- Descansabrazos fijo.
- El estilizado respaldo medio acuna la columna vertebral y brinda soporte lumbar.
- Estrella inyectado en plástico de polipropileno de 26 pulgadas.
- Soporta hasta 120 kilogramos.

Dimensiones

### Dimensiones Generales:

- Ancho: 66 cm
- Profundidad: 70 cm
- Altura: 94 cm
- Frente del asiento: 53 cm
- Profundidad del asiento: 45 cm
- Altura del piso al asiento: 54 cm
- Frente del respaldo: 45 cm
- Altura del asiento al respaldo: 54 cm
- Distancia entre brazos (interna): 54 cm
- Distancia entre brazos (externa): 66 cm
- Altura del asiento al brazo: 19 cm
- Altura del piso al brazo: 65 cm
- Frente del brazo: 6 cm
- Largo del brazo (útil): 30 cm
- Ancho del trineo 54 cm
- Profundidad del trineo: 54 cm

**SALUDAMA PAPERBAMA,**  
**S.A. DE C.V.**  
 JUAREZ No. 315 NTE. CENTRO  
 TELS 8343-1518 Y 8340-3371  
 MONTERREY N.T. C.P 64000  
 R.F.C: SNA990809-J14



SALDANA PAPERERIA,  
S.A. DE C.V.  
JUAREZ No. 315 NTE. CENTRO  
TELS 8343-1518 Y 8340-3371  
MONTERREY N.L. C.P. 64000  
R.F.C. SPA 990809-JT4

↖

6

Handwritten scribbles and initials in blue ink.

Handwritten initials in black ink.

Handwritten mark in blue ink.





Partida 2

Módulo de Trabajo con Escritorio con panel modular.

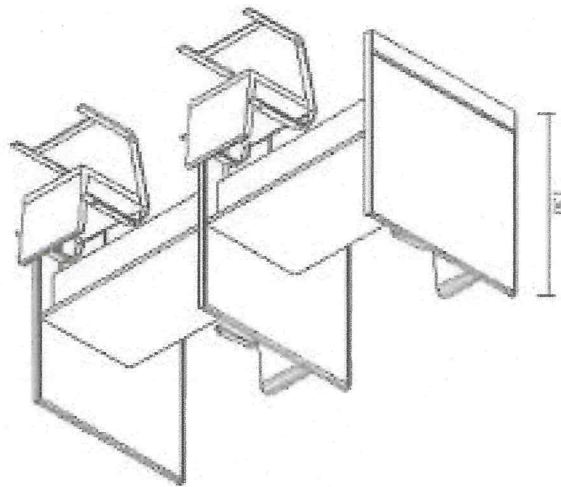

Especificadores:

Tamaño : 2532W \*1200 D \* 1100 H (ver diagrama) Medidas en Milímetros

Tamaño de la pantalla: 1100 Altura

Tamaño de cada módulo : 1100 L \* 600 A Medidas en Milímetros

Grosor: 25MM

Material : Aglomerado de baja emisión

Juego incluye:

Dos escritorios, one gabinete de almacenamiento

SALDANA PAPELERIA,  
S.A. DE C.V.  
JUAREZ NO. 315 NTE. CENTRO  
TELS 8343-1518 Y 8340-3371  
MONTERREY N.L. C.P 64000  
R.F.C. SPA 990809-JT4

A  
Handwritten signature and scribbles in blue ink.

B  
Handwritten initials in blue ink.

Handwritten mark in blue ink.

PARTIDA NO. 4

Silla operativa Dynamic estructura negra, asiento negro y mesh negro



SALDAÑA PAPERIA,  
S.A. DE C.V.  
JUAREZ No. 315 NTE. CENTRO  
TELS 8343-1518 Y 8340-3371  
MONTERREY N.L. C.P. 64000  
R.F.C. SPA 990809-J14

Handwritten blue ink marks and scribbles on the left side of the page.

Handwritten blue ink mark at the top right.

Handwritten blue ink mark on the right side.

SALDANA PAPERIA,  
S.A. DE C.V.  
JUAREZ NO. 315 NTE. CENTRO  
TELS. 8343-1518 Y 8340-3371  
MONTERREY N.L. C.P. 64000  
R.F.C. SPA 990809-JT4

*Handwritten signature in blue ink*

*Handwritten initials in blue ink*

*Handwritten mark in blue ink*

*Handwritten mark in blue ink*



16

SALDANA PAPELERIA,  
S.A. DE C.V.  
JUAREZ No. 315 NTE. CENTRO  
TELS 8343-1518 Y 8340-3371  
MONTERREY N.L. C.P. 64000  
R.F.C. SPA 990809-J14

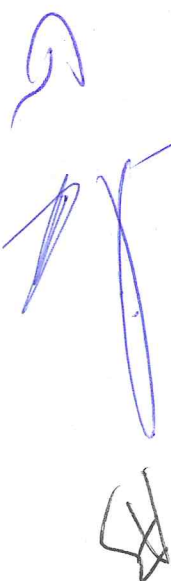

X

Dimensiones

- Alto: 90.5 cm ( pistón abajo).
- Alto: 98.5 cm ( pistón arriba).
- Ancho: 51.5 cm ( exterior de brazos).
- Ancho: 46 cm ( interior de brazos).
- Asiento a respaldo: 46 cm.
- Piso a asiento: 53 cm ( pistón arriba).
- Piso a asiento 42.5 cm ( pistón abajo).
- Profundidad: 46 cm.

Dimensiones generales:

Descripción

Details

- Estructura de nylon en color negro.
- Asiento tapizado en tela.
- Respaldo en mesh.
- Cuenta con soporte lumbar.
- Ajuste de altura para brazos.
- Mecanismo de ajuste de altura.
- Sistema de inclinación de respaldo.
- Base de nylon.
- Base giratoria 360°.

SALDANA PAPERIA,  
S.A. DE C.V.  
JUAREZ NO. 315 NTE. CENTRO  
TELS 8343-1518 Y 8340-3371  
MONTERREY N.L. CP 64000  
R.F.C. SPA 990809-JT4

*[Handwritten signature]*

*[Handwritten initials]*



*[Handwritten mark]*

*[Handwritten mark]*

SALDANA PAPERIA,  
S.A. DE C.V.  
JUAREZ NO. 315 NTE. CENTRO  
TELS 8343-1518 - 8340-3371  
MONTERREY N.L. C.P. 64000  
R.F.C. SPA 990809-JT4



1  
S  
B

1

2

S.A. DE C.V.  
SALDANA PAPERIA,  
JUAREZ NO. 315 NTE. CENTRO  
TELS 8343-1578 Y 8340-3371  
MONTERREY N.L. C.P. 64000  
R.F.C. SPA 990809-J14

Handwritten notes and signatures in blue ink, including a large scribble and several initials.

Handwritten mark in blue ink at the top right.

# Modulo Elite Secretarial Milan derecho Melamina Wenge



Y PARTIDA NO. 12 COLOR OYAMEL

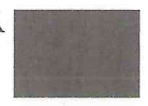

PARTIDA NO. 5 COLOR WENGE

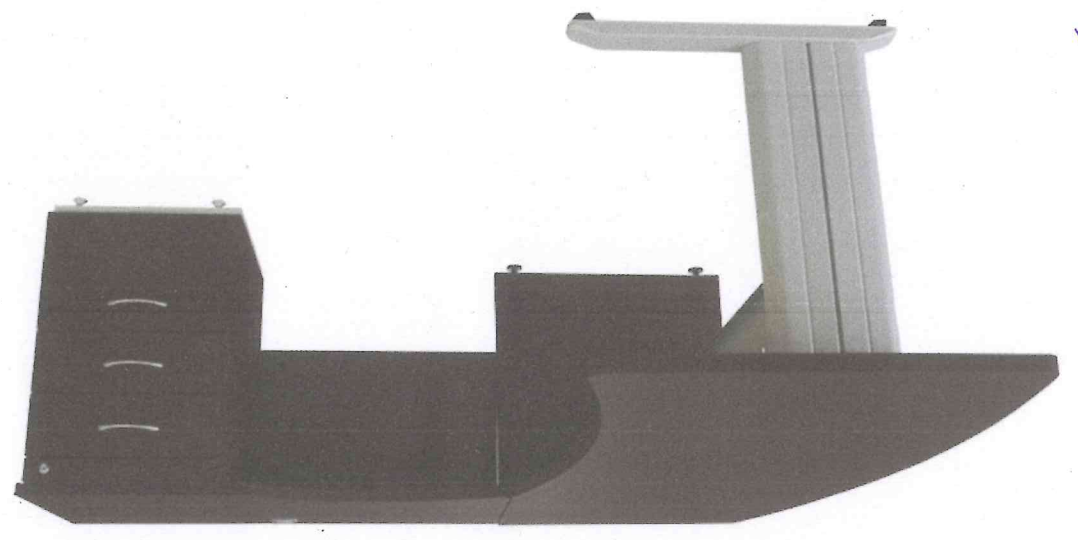

Handwritten mark in blue ink on the right side of the image.

10

SALDANA PAPERERIA  
S.A. DE C.V.  
JUAREZ NO. 315 NTE. CENTRO  
TELS 8343-1518 Y 8340-3371  
MONTERREY N.L. C.P. 64000  
R.F.C. SPA 990809-JT4

Handwritten scribble

Handwritten scribble

Handwritten scribble

Handwritten scribble

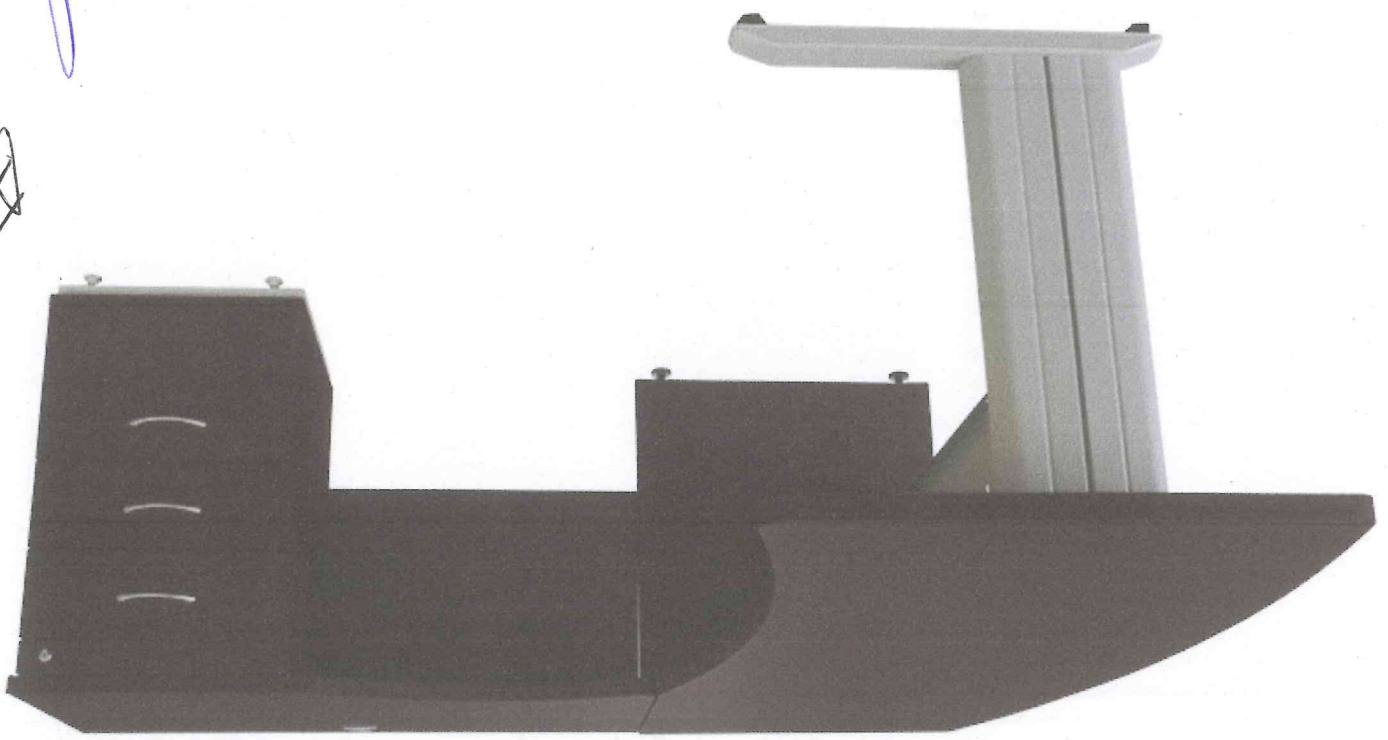



SALDAÑA PAPERIA,  
S.A. DE C.V.  
JUAREZ NO. 315 NTE. CENTRO  
TELS 8343-1518 Y 8340-3371  
MONTERREY N.T. C.P. 64000  
R.F.C. SPA 990809-J14

Handwritten notes in blue ink, including a vertical line, a scribble, and a signature-like mark.

Handwritten mark in blue ink, possibly a signature or initials.

Handwritten mark in blue ink, possibly a signature or initials.

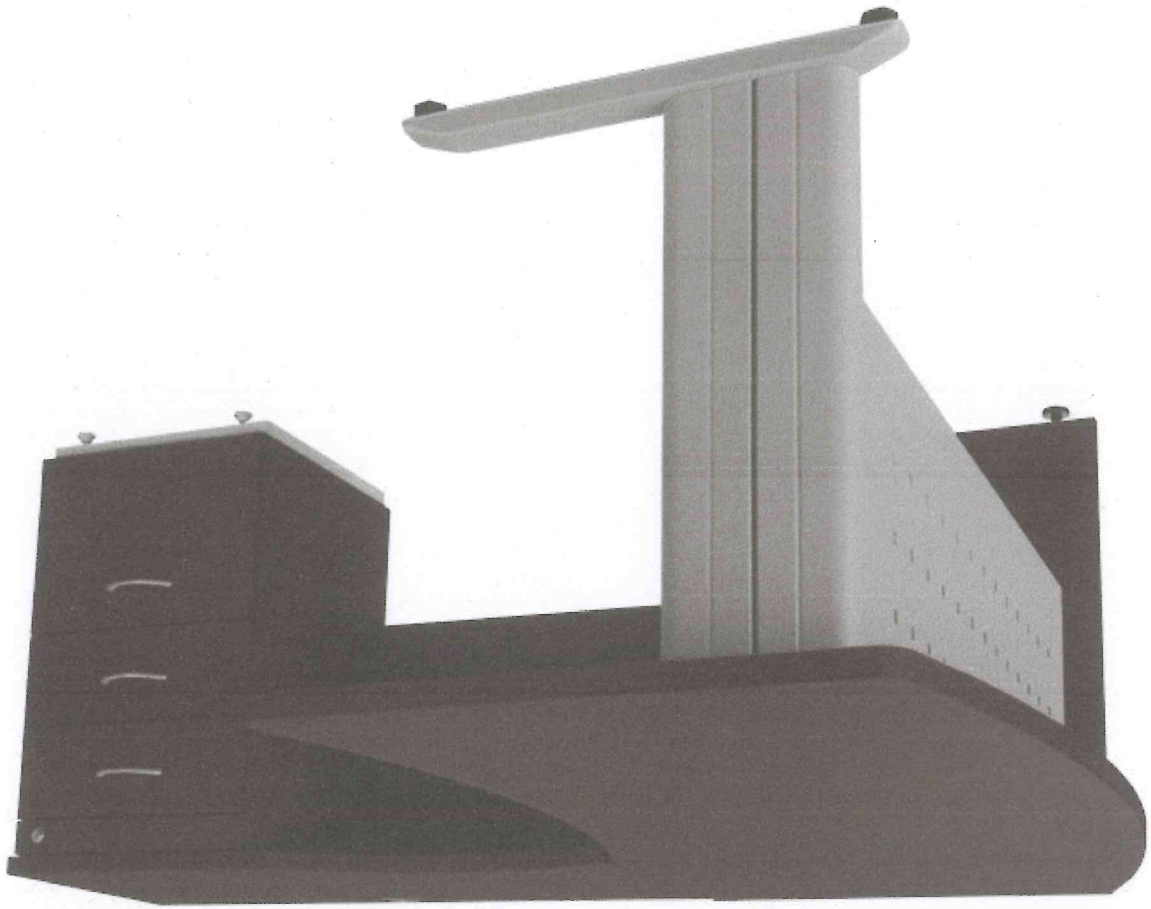

SALDANA PAPERIA,  
S.A. DE C.V.  
JUAREZ No. 315 NTE. CENTRO  
TELS 8343-1518 Y 8340-3371  
MONTERREY N.T. C.P 64000  
R.F.C. SPA 990809-JT4

Handwritten notes in blue ink, including a large scribble and the word "vicio" written vertically.

Handwritten mark in blue ink at the top right corner.

Handwritten mark in blue ink on the right side of the page.

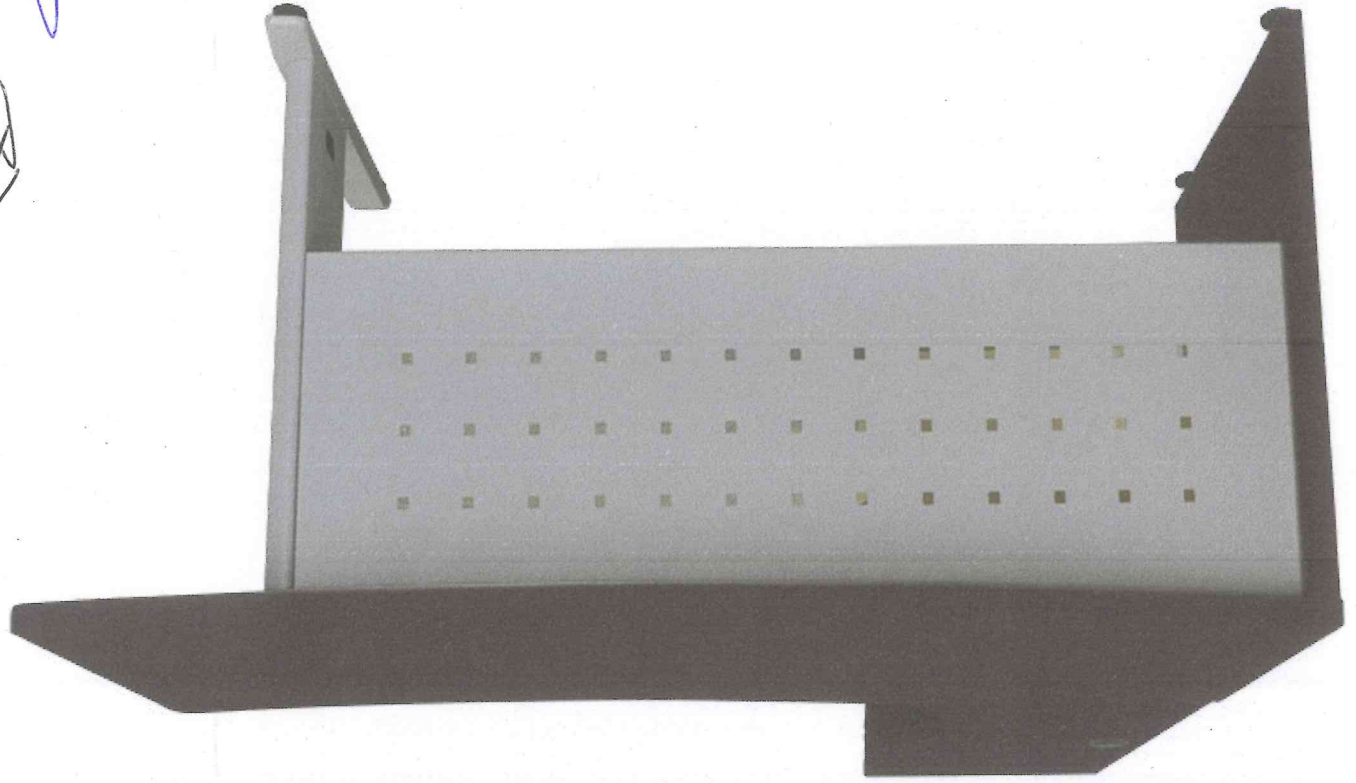

SALDANA PAPERIA,  
S.A. DE C.V.  
JUAREZ NO. 315 NTE. CENTRO  
TELS 8343-1518 Y 8340-3371  
MONTERRREY N.L. C.P. 64000  
R.F.C. SPA 990809-JT4

A  
803  
B

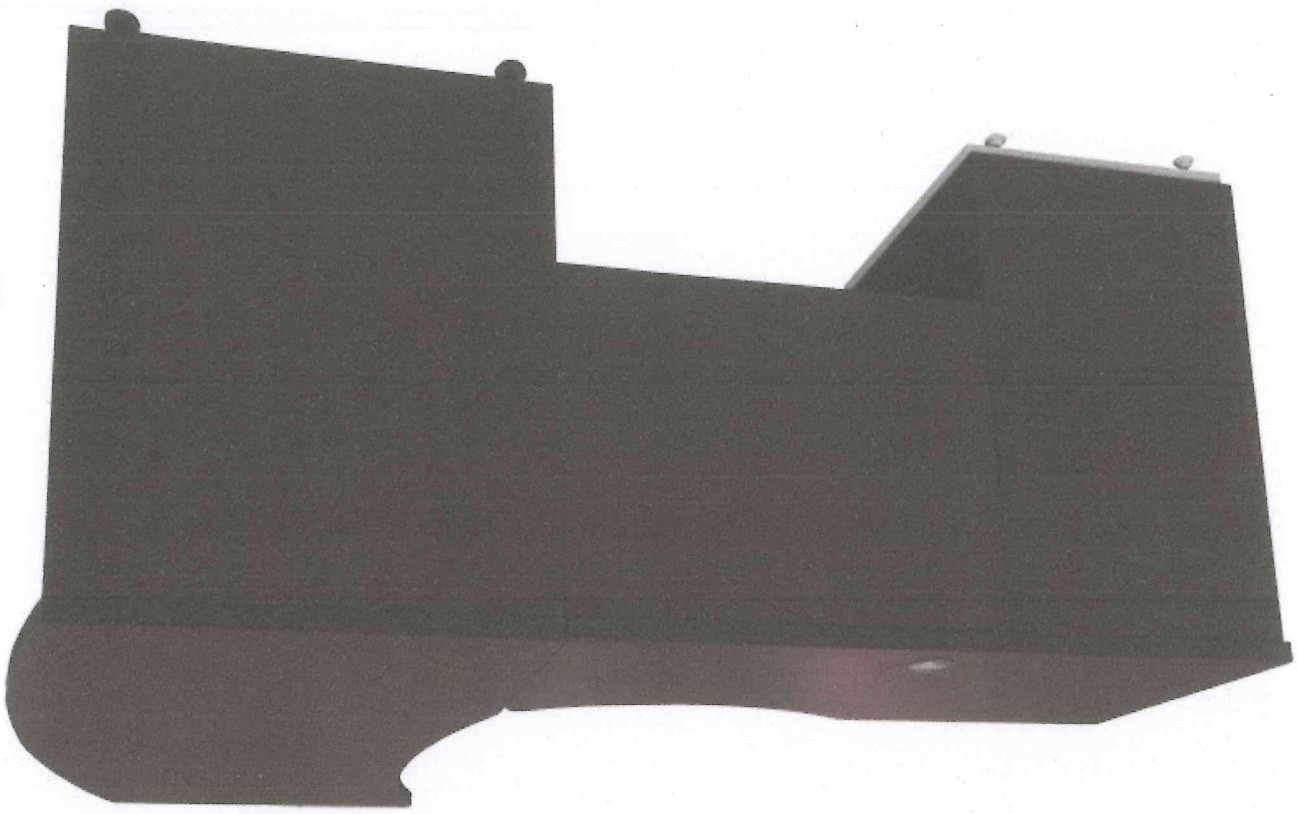

18

18

SALDANA PAPERIA,  
S.A. DE C.V.  
JUAREZ NO. 315 NTE. CENTRO  
TELS 8343-1518 Y 8340-3371  
MONTERREY N.L. C.P. 64000  
R.F.C. SPA 990809-JT4

*[Handwritten signature]*

*[Handwritten mark]*

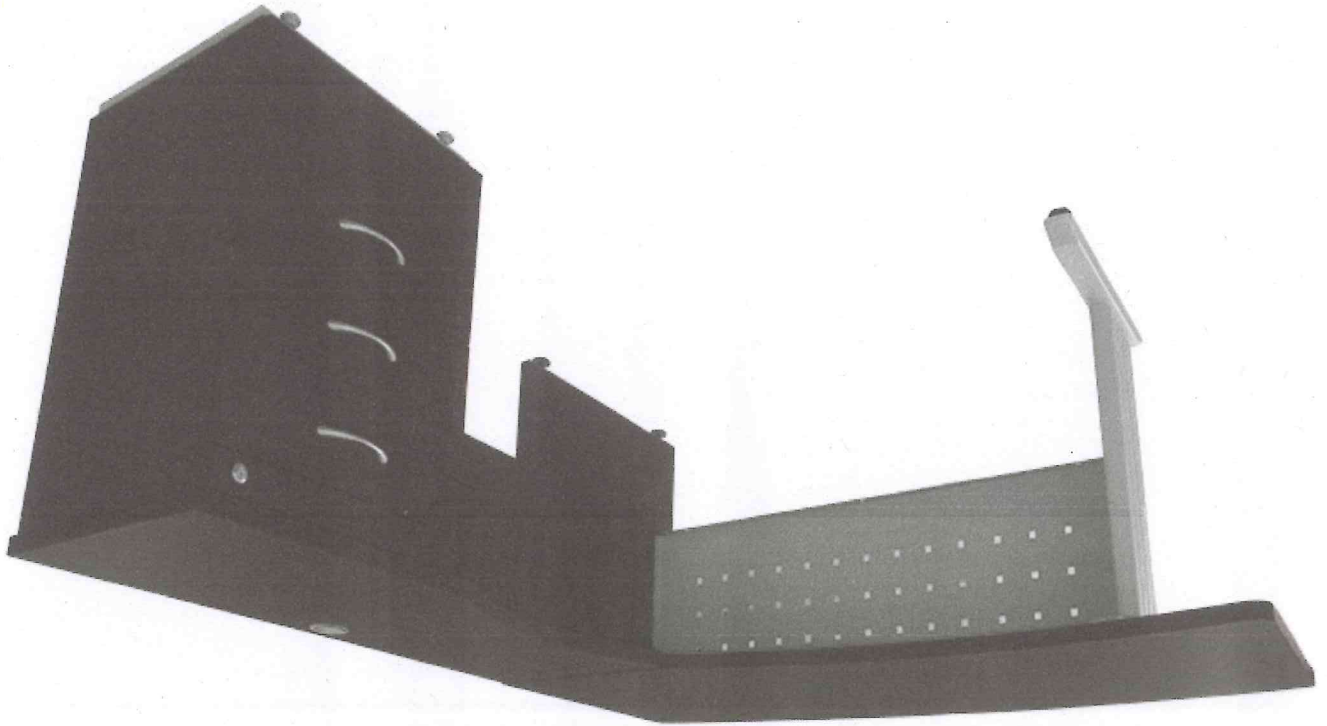

18

*[Handwritten mark]*

18

18

SALDANA PAPERIA,  
S.A. DE C.V.  
JUAREZ NO. 315 NTE. CENTRO  
MONTERREY N.L. C.P. 64000  
TELS 8343-1518 Y 8340-3371  
R.F.C. SPA 990809-JT4

Handwritten mark

Handwritten signature

Handwritten mark



Handwritten notes and scribbles in blue ink, including a large signature and several smaller marks.

SALDANA PAPERIA,  
S.A. DE C.V.  
JUAREZ NO. 315 NTE. CENTRO  
TELS 8343-1518 Y 8340-3371  
MONTERREY N.T. C.P 64000  
R.F.C. SPA 990809-JT4

Handwritten mark in the top right corner.

Handwritten mark in the middle right side.

- Alto: 75 cm.
- Ancho: 165 cm.
- Profundo: 190 cm.

**Dimensiones Generales:**

**Dimensiones**

- Cubiertas fabricadas en melamina 28mm.
- Soporte metálico.
- Pantalla de aluminio.
- Cajoneras tamaño oficio.
- Cantos de PVC de 3mm.

**Details**

**Descripción**

**Archivero 4 gavetas horizontal Institucional  
Metálico**



SALBANA PAPELERIA,  
S.A. DE C.V.  
JUAREZ No. 315 NTE. CENTRO  
T. LS 8343-1518 Y 8340-3371  
MONTERREY N.L. C.P. 64000  
R.F.C. SPA 990809-JT4

Handwritten blue ink scribbles and marks on the left side of the page, including a large loop and several smaller marks.

Handwritten blue ink mark at the top right corner.

Handwritten blue ink mark on the right side of the page.

10

SALDANA PAPERIA  
S.A. DE C.V.  
JUAREZ No. 315 NTE. CENTRO  
TEL: 8343-1518 Y 8340-3371  
MOMEX ARBY N.L. C.P. 64000  
R.F.C SPA 990809-JT4

*Handwritten signature*

*Handwritten initials*



*Handwritten mark*



SALDANA PAPERIA,  
S.A. DE C.V.  
JUAREZ No. 315 NTE. CENTRO  
TELS 8343-1518 Y 8340-3371  
MONTERREY N.L. C.P 64000  
R.F.C. SPA 990809-JT4

Handwritten blue scribbles and marks on the left side of the page.

Handwritten blue mark at the top right corner.

Handwritten blue mark on the right side of the page.



1/2

SALDANA PAPERERIA,  
S.A. DE C.V.  
JUAREZ No. 315 NTE. CENTRO  
TELS 8343-1518 Y 8340-3377  
MONTERREY N.L. C.P. 64000  
R.F.C. SPA 990809-JT4



Dimensiones

- Dimensiones del producto**
- Alto: 133 cm
  - Frente: 76 cm
  - Profundidad: 47 cm
- Dimensiones de envío:**
- Alto 139 x Ancho 71 x Profundidad 53 cm

Details

Descripción

- Archivero cuenta con una cerradura de barril removible de dos barras.
- Incluyen porta etiquetas magnéticas y cuatro patas niveladoras.
- Se utilizan correderas embalmadas de 3 piezas para una suspensión de cualidades superiores.
- Cuenta con un sistema interlock que solo permite un cajón abierto.
- Contrapesos necesarios para cubrir los requerimientos de la certificación BIFMA.
- Calibre 20 para panel superior e inferior.
- Calibre 21 para paneles laterales.
- Calibre 24 para paneles posteriores.
- Calibre 24 para tapas de cajones.
- Incluyen dos rieles que van de lado a lado ajustables para agregar folders colgantes o puede optar por rieles que van del frente hacia atrás para archivo frontal.
- Todos los componentes metálicos son pintados con esmalte de grado industrial y se hornea para un acabado duradero.

# Modulo Elite ejecutivo trieste derecho melanina Wenge



Y PARTIDA NO. 13 COLOR OYAMEL



PARTIDA NO. 7 COLOR WENGE

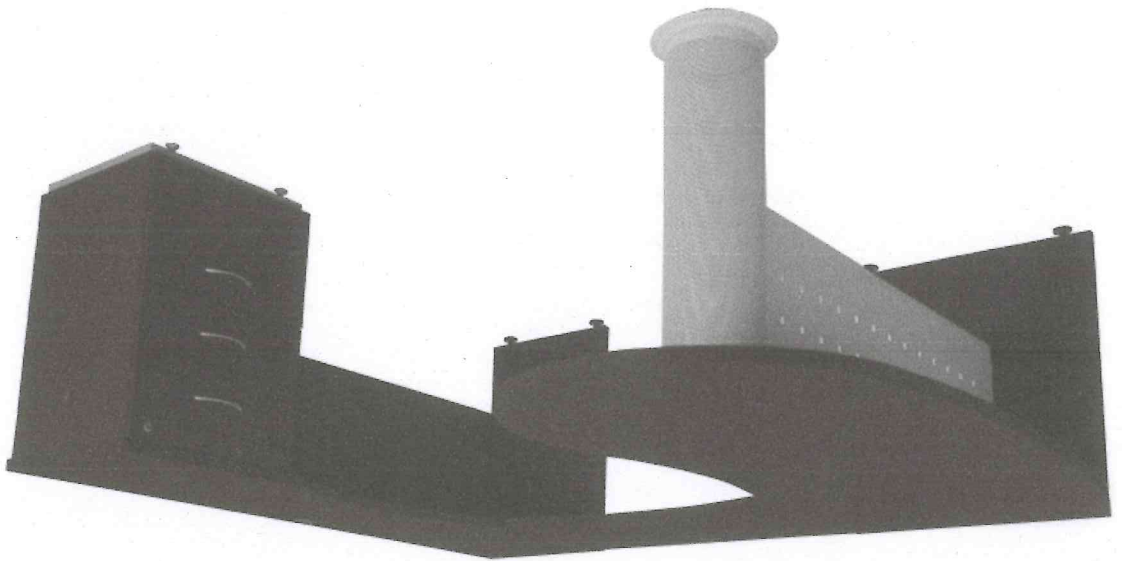

SALDANA PAPERERIA,  
S.A. DE C.V.  
JUAREZ NO. 315 NTE. CENTRO  
TELS 8343-1518 Y 8340-3371  
MONTERREY N.L. CP 64000  
R.F.C. SPA 990809-JT4

Handwritten notes and signatures in blue ink, including a large scribble and the number '202'.

Handwritten mark in blue ink at the top right corner.

SALDANA PAPERIA,  
S.A. DE C.V.  
JUAREZ NO. 315 NTE. CENTRO  
TELS 8343-1518 Y 8340-3371  
MONTERREY N.L. C.P 64000  
R.F.C. SPA 990809-J14

Handwritten notes in blue ink, including a large scribble and the letters "G" and "202".

Handwritten initials "CD" in blue ink.

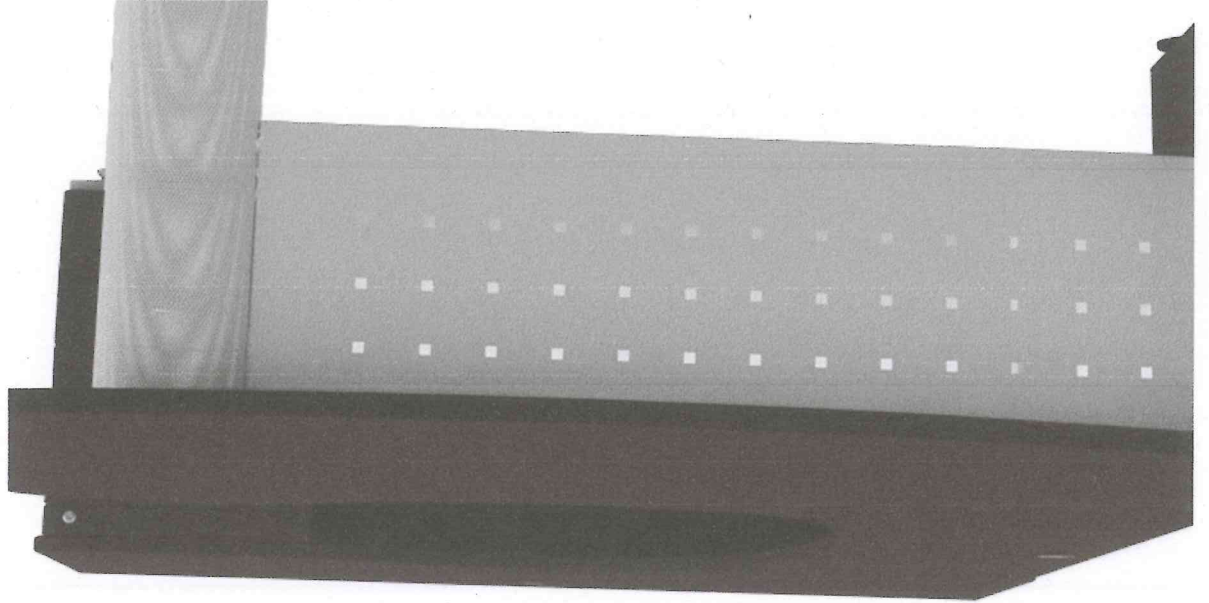

Handwritten mark in blue ink, possibly a signature or initials.

SALDANA PAPERERIA,  
S.A. DE C.V.  
JUAREZ NO. 315 NTE. CENTRO  
TELS 8343-1518 Y 8340-3371  
MONTERREY N.L. C.P. 64000  
R.F.C. SPA 990809-J14

Handwritten blue scribbles and lines.

Handwritten blue mark.

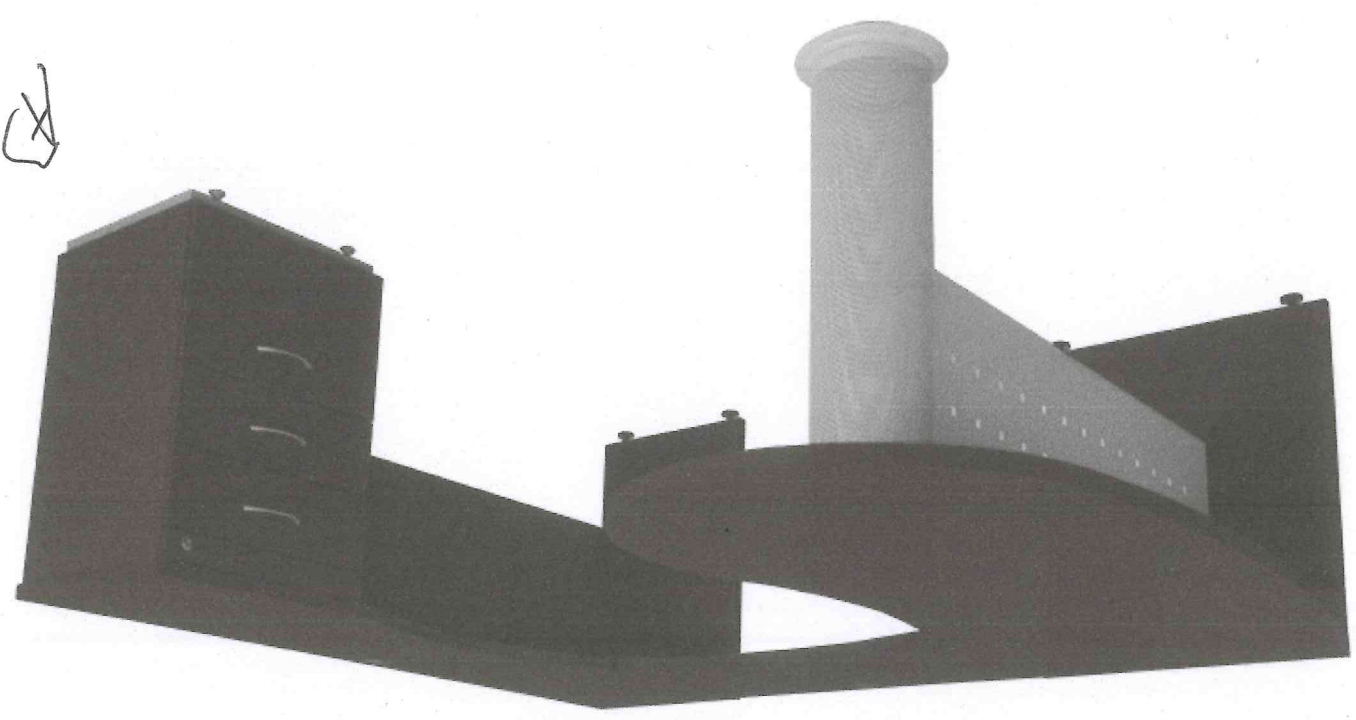

Handwritten blue mark.

SALDANA PAPERIA,  
S.A. DE C.V.  
JUAREZ No. 315 NTE. CENTRO  
TELS 8343-1518 Y 8340-3371  
MONTERREY N.L. C.P 64000  
R.F.C. SPA 990809-JT4

Handwritten notes and scribbles in blue ink, including a large scribble and some illegible marks.

Handwritten mark in blue ink, possibly a signature or initials.

**Dimensiones**

- Alto: 75 cm.
- Ancho: 185 cm.
- Profundidad: 220 cm.

**Dimensiones Generales:**

**Details**

**Descripción**

- Cubiertas de 28 mm de espesor.
- Color de acabado: arce.
- Estructuras de aluminio.
- Disponibles mas de 30 tonalidades de melamina sobre pedido.
- Cantos de PVC de 5 mm con el mismo color de la cubierta.
- El módulo no incluye el librero, este se vende por separado.

18

SALDANA PAPERIA,  
S.A. DE C.V.  
JUAREZ NO. 315 NTE. CENTRO  
TELS 8343-1518 Y 8340-3321  
MONTERREY N.L. C.P 64000  
R.F.C. SPA 990809-JT4

Handwritten notes and scribbles in blue ink, including a large scribble and the letters 'CH'.

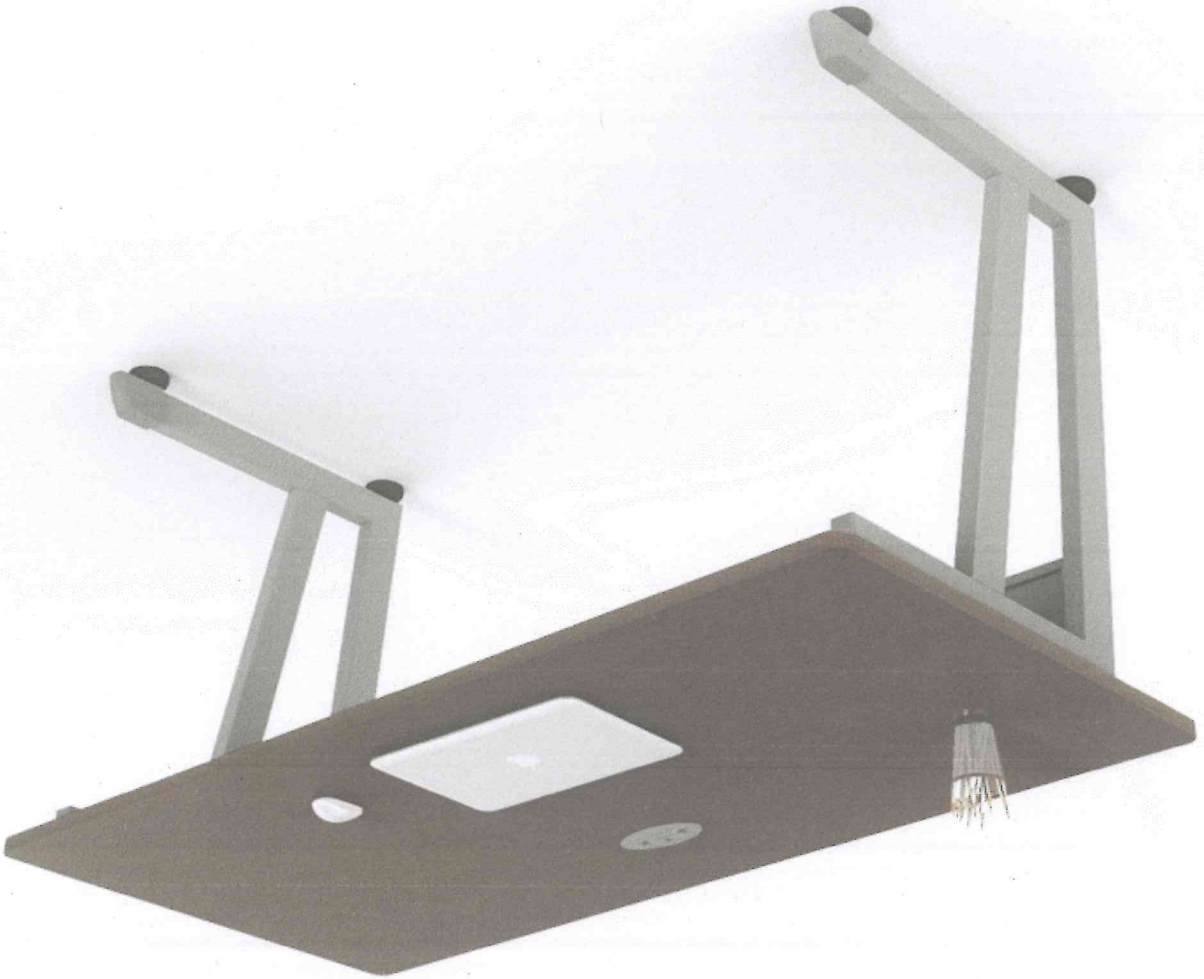

# Escritorio básico 103S Melamina Tabaco



Y PARTIDA NO. 14 COLOR OYAMEL



PARTIDA NO. 9 COLOR TABACO

## Descripción

### Details

- Melamina termofusionada de 19mm de espesor.
- Cantos protegidos con chapa cinta de pvc de 1mm de espesor.
- Tubular de 2x1 in calibre 20.
- Frontal de lamina calibre 22.
- Pintura epóxica texturizada.
- Regaton nivelador de plástico polipropileno duro.
- Tapón plano y curvo de plástico polipropileno blando.

### Dimensiones

#### Dimensiones Clave

- Ancho: 120 cm
- Profundidad: 60 cm
- Altura: 75 cm

#### Detalles del Envío

- 126 cm (largo) X 64 cm (ancho) x 18 cm (alto).

**SALDANA PAPERIA**  
**S.A. DE C.V.**  
JUAREZ No. 315 NTE. CENTRO  
TELS 8343-1518 Y 8340-3371  
MONTERREY N.L. CP 64000  
R.F.C. SPA 990809-JT4

18



SALDANA PAPERIA S.A. DE C.V.  
JUAREZ No. 315 NTE. CENTRO  
TELS 8343-1518 Y 8340-3371  
MONTERREY N.L. C.P 64000  
R.F.C. SPA 990809-JT4

Handwritten notes in blue ink: 'B', 'B', 'B', and a large scribble.

Handwritten mark in blue ink: 'B'.



### Archivero móvil 106 Tabaco



COMPLEMENTO DE LA PARTIDA NO. 14 COLOR OYAMEL



COMPLEMENTO DE LA PARTIDA NO. 9 COLOR TABACO

18

SALDANA PAPERIA,  
S.A. DE C.V.  
JUAREZ No. 315 NTE. CENTRO  
TELS 8343-1518 Y 8340-3371  
MONTERREY N.T. C.P. 64000  
R.F.C. SPA 990809-JT4

Handwritten notes and signatures in blue ink, including a large signature and several initials.

- Ancho: 42 cm
- Profundidad: 60 cm
- Altura: 60.6 cm

### Dimensiones del producto

### Dimensiones

- Jaladeras metálicas.
- Cerradura lateral con 2 llaves.
- Base porta folders de lámina cal. 18 y solera de 1/2 in. x 1/8 in.
- Melamina termo fusionada de 19 mm de espesor.
- Cantos protegidos con chapacinta de PVC de 1 mm de espesor.
- Cajones en lámina de acero calibre 24.
- Acabados en pintura epóxica texturizada color aluminio.
- Rodajas de nylon de 50 mm.

### Details

### Descripción

10

SALDAÑA PAPERERIA,  
S.A. DE C.V.  
SIS NTE. CENTRO  
JUAREZ NO. 1518 Y 8340-3371  
TELS 8343-1518 Y 8340-3371  
MONTERREY N.T. C.P. 64000  
R.F.C. SPA 990809-JTA

Handwritten blue scribbles and lines, including a large 'X' mark.

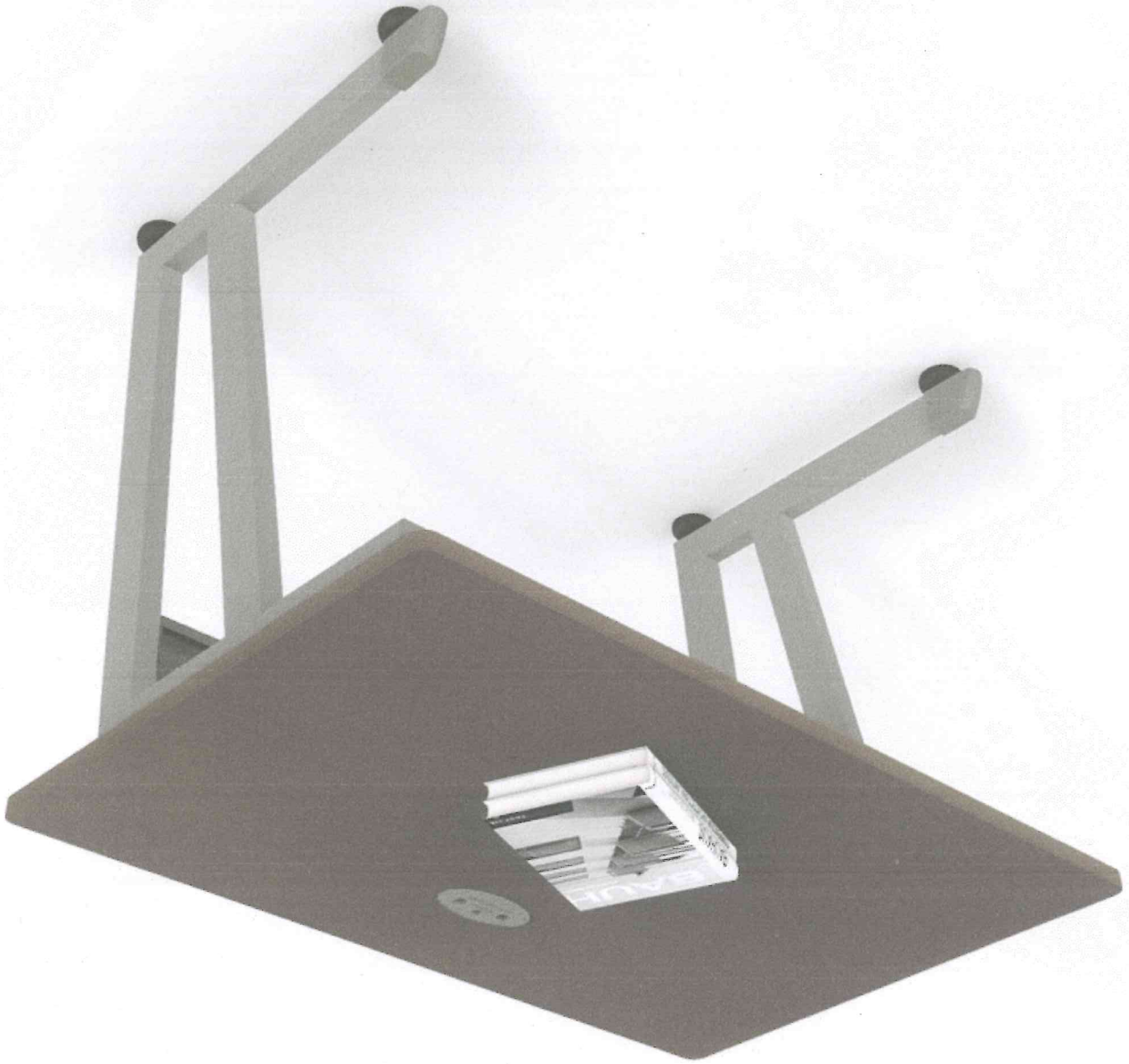

# Escritorio Piccolo Tabaco

PARTIDA NO. 10

10

SALDANA PAPELERIA,  
S.A. DE C.V.  
JUAREZ NO. 315 NTE. CENTRO  
TELS 8343-1518 Y 8340-3377  
MONTERREY N.L. CP 64000  
R.F.C. SPA 990809-JT4

Handwritten notes and signatures in blue ink, including a large signature and some scribbles.

- Ancho: 90 cm
- Profundidad: 60 cm
- Altura: 75 cm

### Dimensiones generales

### Dimensiones

- Melamina termo fusionada de 19 mm de espesor.
- Estructura tubular calibre 20.
- Regatón nivelador de polipropileno para nivelar sobre el piso.
- Pintura epóxica texturizada.

### Details

### Descripción

PARTIDA NO. 15

# Escritorio Piccolo Maple

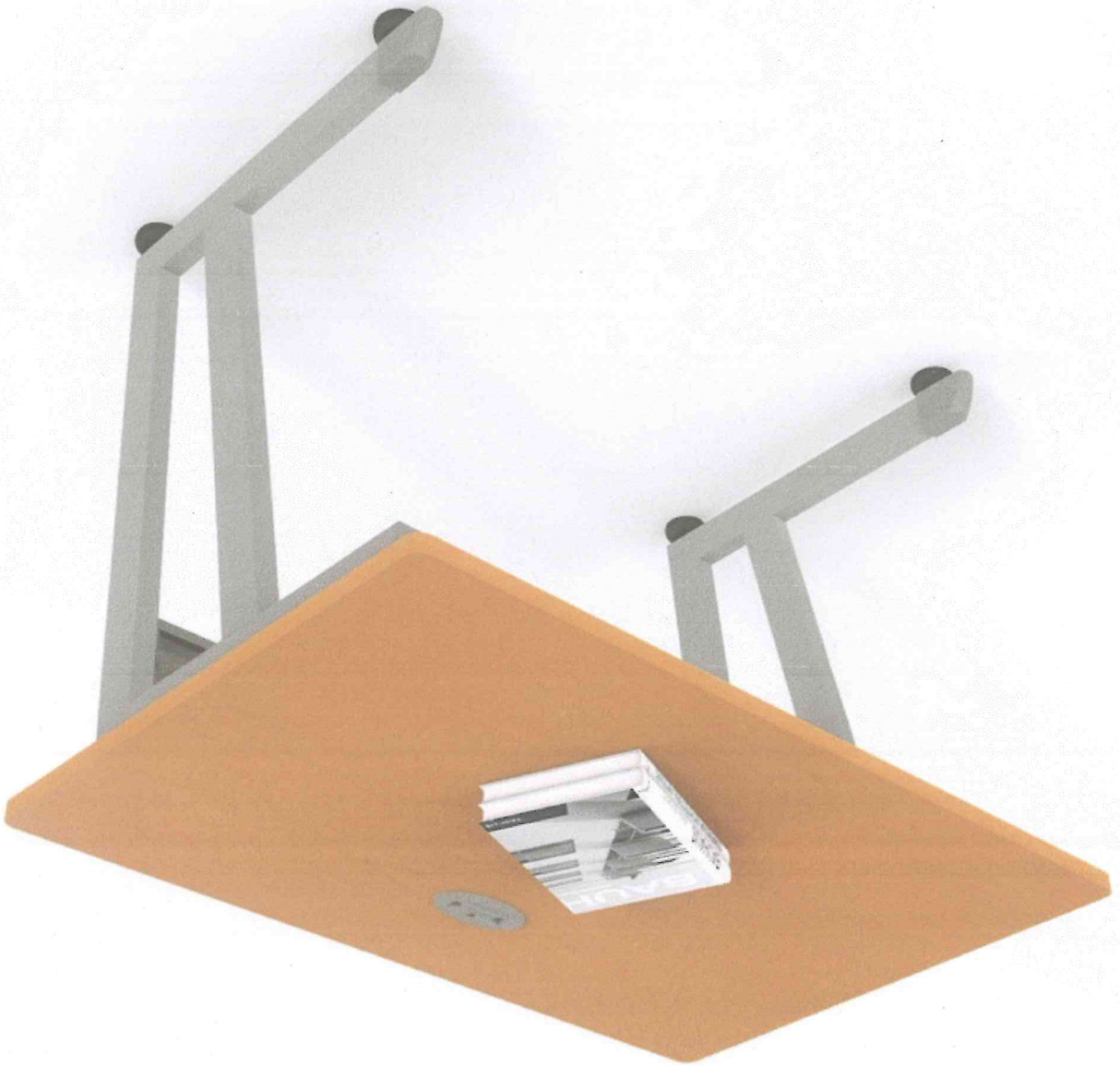

SALDANA PAPELERIA,  
S.A. DE C.V.,  
JUAREZ NO. 315 NTE. CENTRO  
TELS 8343-1518 Y 8340-3371  
MONTERREY N.L. C.P. 64000  
R.F.C. SPA 990809-JT4

Handwritten notes in blue ink, including a signature and several scribbles.

Handwritten mark in blue ink, possibly a checkmark or a stylized letter.

1

SALDANA PAPERIA,  
S.A. DE C.V.  
JUAREZ No. 315 NTE. CENTRO  
TELS 8343-1518 Y 8340-3371  
MONTERREY N.L. CP 64008  
R.F.C. SPA 990809-J14

*[Handwritten signatures and initials in blue ink]*

- Ancho: 90 cm
- Profundidad: 60 cm
- Altura: 75 cm

**Dimensiones generales**

**Dimensiones**

- Melamina termo fusionada de 19 mm de espesor.
- Estructura tubular calibre 20.
- Regatón nivelador de polipropileno para nivelar sobre el piso.
- Pintura epóxica texturizada.

**Details**

**Descripción**

SALDAÑA PAPERIA,  
S.A. DE C.V.  
JUAREZ NO. 315 NTE. CENTRO  
TELS 8343-1518 Y 8340-3371  
MONTERREY N.T. CP 64000  
R.F.C. SPA 990809-JT4

Handwritten notes in blue ink, including a signature and several scribbles.

Handwritten mark in blue ink, possibly a signature or initials.



# Mesa redonda 129 Maple

PARTIDA NO. 16 Y PARTIDA NO. 18

10

SALDANA PAPERERIA,  
S.A. DE C.V.  
JUAREZ No. 315 NTE. CENTRO  
TELS 8343-1518 Y 8340-3371  
MONTERREY N.L. C.P. 64000  
R.F.C. SPA 990809-J14

*[Handwritten signature and scribbles]*

Descripción

Details

- Melamina termofusionada de 19 mm de espesor.
- Cantos protegidos con chapacinta de pvc de 1 mm de espesor.
- Pintura epóxica texturizada.
- Regatón nivelador tipo llanta.
- Placa para gancho calibre 12.
- Ensamble sin uso de herramientas.
- Práctico como mesa para juntas.
- Cubierta melamina resistente a rayaduras y quemaduras.

Dimensiones

Dimensiones Clave

- Alto: 75 cm
- Ancho: 110 cm
- Profundidad: 110 cm



SALDANA PAPERERIA,  
S.A. DE C.V.  
JUAREZ No. 315 NTE. CENTRO  
TELS 8343-1518 Y 8340-3371  
MONTERREY N.T. C.P 64000  
R.F.C. SPA 990809-JT4

Handwritten notes and scribbles in blue ink on the left side of the page.

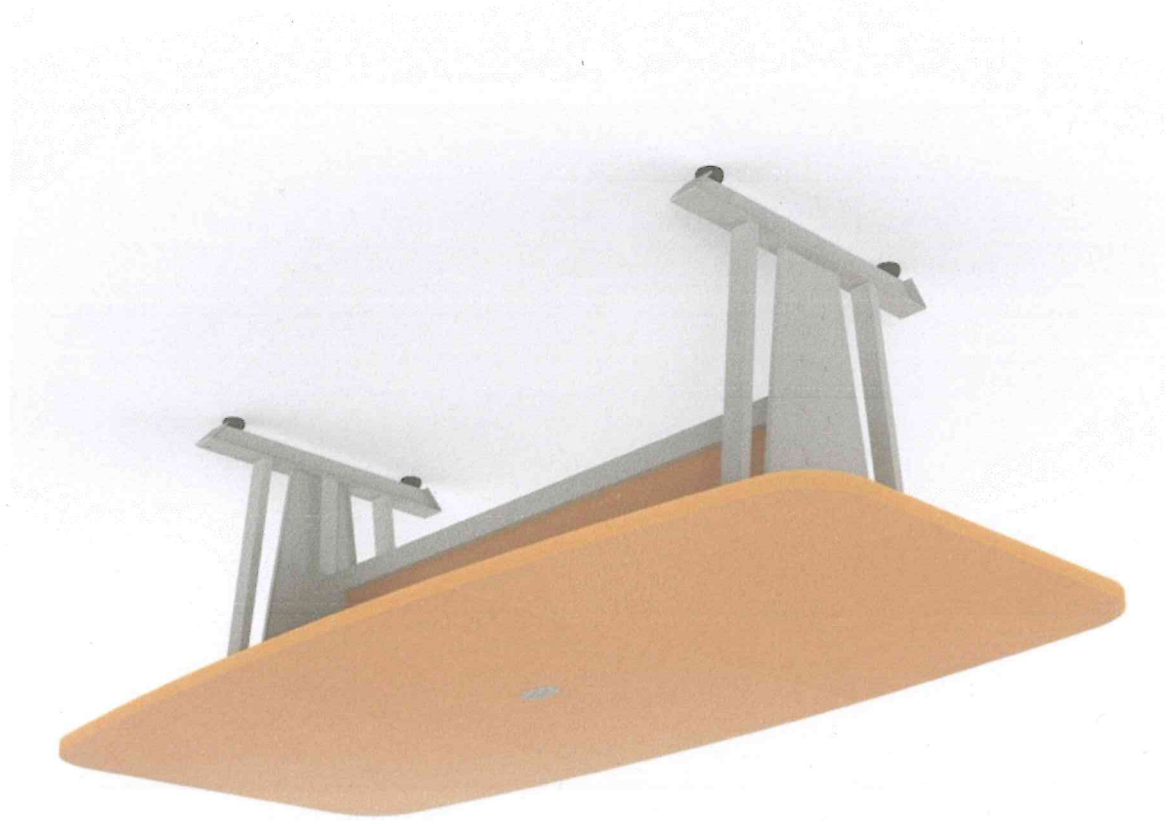

Mesa de juntas ejecutiva 118XL Melamina Maple

PARTIDA NO. 17

18

Handwritten notes and signatures in blue ink on the left side of the page.

SALDANA PAPERERIA,  
S.A. DE C.V.  
315 NTE. CENTRO  
TELS 8343-1518 Y 8340-3371  
C.P 64000  
MONTERREY N.L.  
R.F.C. SPA 990809-J14

- Ancho: 237 cm
- Profundidad: 120 cm
- Altura: 75 cm

**Dimensiones Clave**

- Melamina termofusionada de 19 mm de espesor.
- Cantos protegidos con chapacinta de pvc de 1mm de espesor.
- Tubular de 2x1 IN calibre 20 y frontal de lamina calibre 22.
- Pintura epoxica texturizada.
- Regaton nivelador de plastico polipropileno duro.
- Tapon blando y de garra de plastico polipropileno blando.
- Ensamble sin uso de herramientas por medio de ganchos macho/hembra.
- Tubular de acero resistente a rayaduras y corrosión.
- Regaton nivelador para ajustar la altura de su mueble.

**Details**

Descripción

SALDANA PAPERERIA,  
S.A. DE C.V.  
JUAREZ No. 315 NTE. CENTRO  
TELS 8343-1518 Y 8340-3371  
MONTERREY N.L. C.P. 64000  
R.F.C. SPA 990809-JT4

Handwritten blue scribbles and marks on the left side of the page.

Handwritten blue mark at the top right corner.

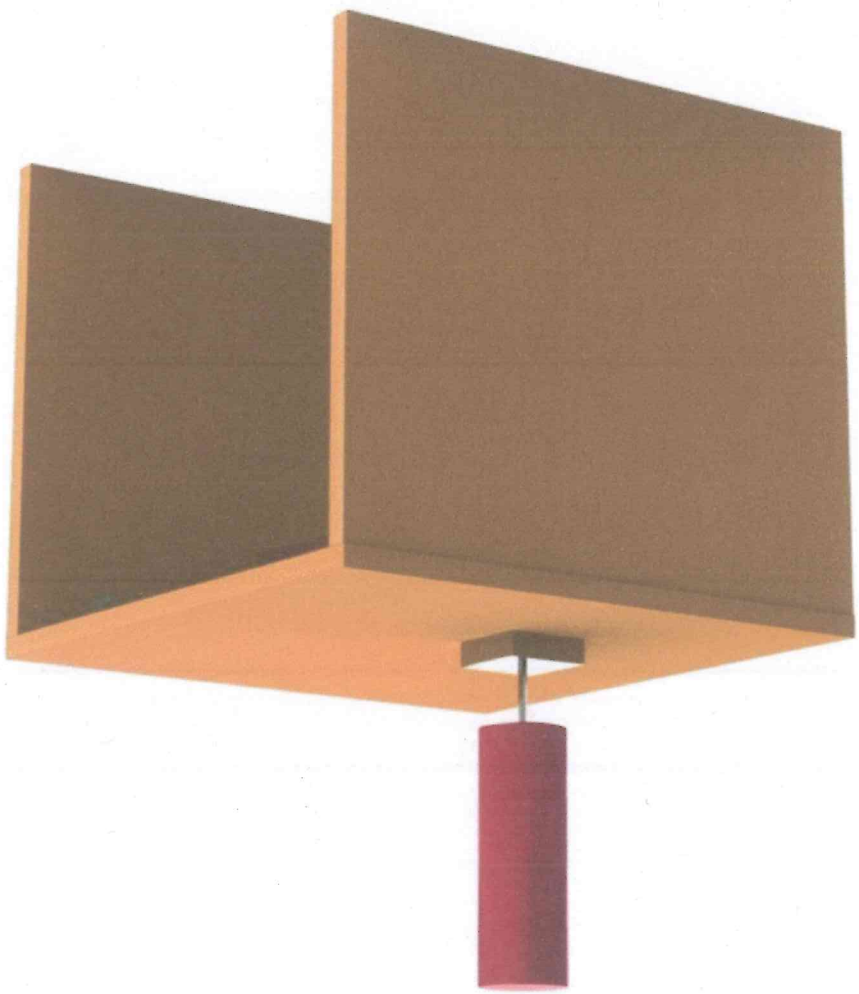

Mesa lateral 184 Melamina Maple

PARTIDA NO. 19

SALDANA PAPERIA,  
S.A. DE C.V.  
JUAREZ NO. 315 NTE. CENTRO  
MONTERREY N.T. C.P. 64000  
TELS 8343-1518 Y 8340-3371  
R.F.C. SPA 990809-JT4

*[Handwritten signatures and scribbles in blue ink]*

*[Handwritten mark in blue ink]*



10

*[Handwritten signature]*

**SALDANA PAPERIA,**  
**S.A. DE C.V.**  
JUAREZ No. 315 NTE. CENTRO  
TELS 8343-1518 Y 8340-3371  
MONTERREY N.L. CP 64000  
R.F.C. SPA 990809-J14

*[Large handwritten scribble]*

*[Handwritten scribbles]*

**Dimensiones**

- Ancho: 50 cm
- Profundidad: 50 cm
- Altura: 45 cm

**Dimensiones Clave**

- Melamina termofusionada de 19 mm de espesor.
- Cantos protegidos con chapacinta de pvc 1 mm de espesor.
- Placa para gancho calibre 12.
- Ensamble sin uso de herramientas por medio de ganchos macho/hembra.
- Práctico como mesa central.
- Cubierta de melamina resistente a rayaduras y quemaduras.

**Details**

**Descripción**

SALDANA PAPERERIA,  
S.A. DE C.V.  
JUAREZ No. 315 NTE. CENTRO  
TELS 8343-1518 Y 8340-3371  
MONTERREY N.L. C.P. 64000  
R.F.C. SPA 990809-J14

*[Handwritten signature]*

*[Handwritten signature]*

*[Handwritten initials]*

*[Handwritten mark]*



**Silla operativa Dynamic estructura negra, asiento negro y mesh verde**

PARTIDA NO. 22 Y PARTIDA NO. 24

SALDANA PAPERERIA,  
S.A. DE C.V.  
JUAREZ No. 315 NTE. CENTRO  
TELS 8343-1518 Y 8340-3371  
MONTERREY N.T. C.P. 64000  
R.F.C. SPA 990809-JTA



Handwritten signature in blue ink.

Handwritten signature in blue ink.

Handwritten mark in blue ink.

Handwritten mark in blue ink.

SALDANA PAPERERIA,  
S.A. DE C.V.  
JUAREZ No. 315 NTE. CENTRO  
MONTERREY N.T. C.P. 64000  
TELS 8343-1518 Y 8340-3371  
R.F.C. SPA 990809-J14

*[Handwritten signature]*

*[Handwritten signature]*

*[Handwritten initials]*

*[Handwritten mark]*





SALDARA PAPERIA,  
S.A. DE C.V.  
JUAREZ No. 315 NTE. CENTRO  
TELS 8343-1518 Y 8340-3371  
MONTERREY N.L. C.P. 64000  
R.F.C. SPA 990809-J17

Handwritten initials and scribbles in blue ink.

Handwritten scribbles in blue ink.

Handwritten mark in blue ink.

Handwritten mark in blue ink.

## Details

Descripción

- Estructura de nylon en color negro.
- Asiento tapizado en tela.
- Respaldo en mesh.
- Cuenta con soporte lumbar.
- Ajuste de altura para brazos.
- Mecanismo de ajuste de altura.
- Sistema de inclinación de respaldo.
- Base de nylon.
- Base giratoria 360°.

Dimensiones

Dimensiones clave

- Alto: 90.5 cm (pistón abajo).
- Alto: 98.5 cm (pistón arriba).
- Ancho: 51.5 cm (exterior de brazos).
- Ancho: 46 cm (interior de brazos).
- Asiento a respaldo: 46 cm.
- Piso a asiento: 53 cm (pistón arriba).
- Piso a asiento: 42.5 cm (pistón abajo).
- Profundidad: 46 cm.

10

SALDANA PAPERERIA,  
S.A. DE C.V.  
JUAREZ No. 315 NTE. CENTRO  
TELS 8343-1518 Y 8340-3371  
MONTERREY N.L. C.P 64000  
R.F.C. SPA 990809-JT4

*[Handwritten signatures and scribbles in blue ink]*

**Silla visita KB-3 c/brazos malla negro asiento negro**

PARTIDA NO. 23



SALDANA PAPERIA,  
S.A. DE C.V.  
JUAREZ NO. 315 NTE. CENTRO  
TELS 8343-1518 Y 8340-3371  
MONTERREY N.L. CP 64000  
R.F.C. SPA 990809-JT4



10

Handwritten blue scribbles and lines.

Handwritten blue scribbles and lines.

Handwritten blue scribbles and lines.

SALDANA PAPERIA,  
S.A. DE C.V.  
JUAREZ NO. 315 NTA. CENTRO  
MONTERREY N.T. C.P. 64000  
TELS 8343-1518 Y 8340-3371  
R.F.C. SPA 990809-JC4

*Handwritten scribbles in blue ink.*

*Handwritten scribbles in blue ink.*

*Handwritten mark in black ink.*

*Handwritten mark in blue ink.*



Handwritten signature and scribbles in blue ink.

**SALDANA PAPERIA, S.A. DE C.V.**  
JUAREZ No. 315 NTE. CENTRO  
TELS 8343-1518 Y 8340-3371  
MONTERREY N.L. C.P 64000  
R.F.C. SPA 990809-JT4

Handwritten initials in blue ink.

- Alto: 80 cm.
- Ancho: 58.5 cm.
- Profundidad: 48.3 cm.
- *Asiento*: Frente 48.26 cm - Profundidad 48.26 cm
- Altura del piso al asiento: 39.37 cm
- Frente del respaldo: 44.96 cm
- Altura del asiento al respaldo: 37 cm
- Distancia entre brazos: 48.26 cm
- Altura del asiento al brazo: 17.27 cm
- Altura del piso al brazo: 63.5 cm
- Frente del brazo: 5.59 cm
- Largo del brazo: 30.48 cm

**Dimensiones Generales:**

**Dimensiones**

- Silla de visita que posee un diseño moderno que proporciona un look profesional además reúne dos singularidades, el confort y resistencia.
- Su respaldo con material de mesh la hace las más innovadoras, este elemento permite el paso de aire para mantener al usuario fresco, además su diseño de malla de nylon las hace la mas cómodas durante un largo periodo.
- Descansabrazos fijo con almohadillas de poliuretano.
- Base fija en cuatro puntas
- Asiento acojinado tapizado en tela crepe color negro.
- Respaldo elaborado en malla mesh ajustada sobre marco de poliuretano.
- Se entrega en caja compacta y es de fácil ensamble.

**Details**

**Descripción**

SALDANA PAPERIA,  
S.A. DE C.V.  
JUAREZ No. 315 NTE. CENTRO  
TELS 8343-1518 Y 8340-3371  
MONTERREY N.T. C.P. 64000  
R.F.C. SPA 990809-JT4

*[Handwritten signature]*

*[Handwritten mark]*

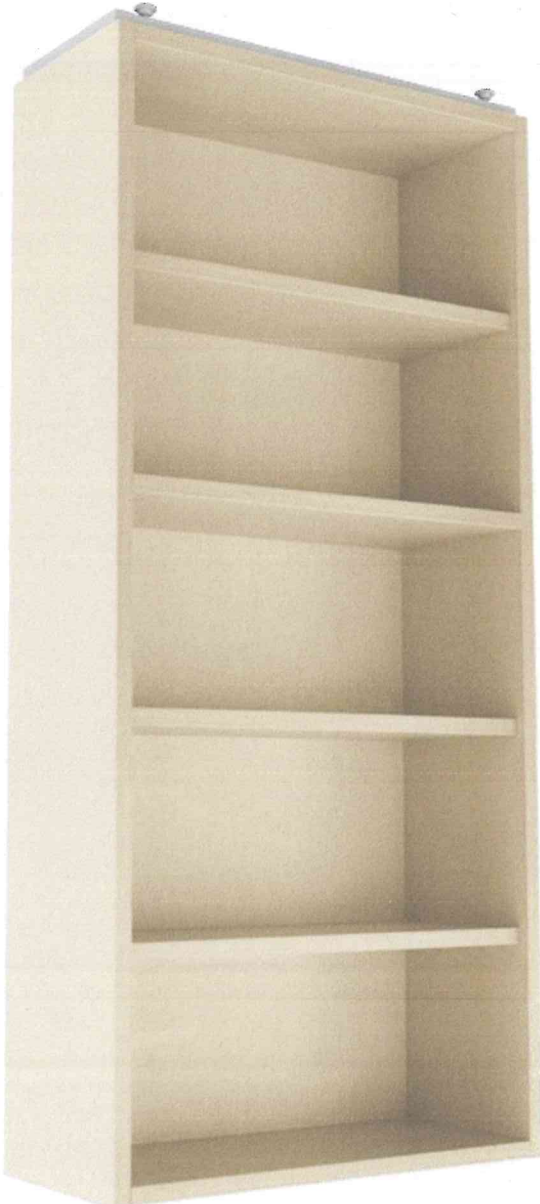

**Librero abierto Elite 4 entrepagos Melamina  
Oyamel**

PARTIDA NO. 26

Descripción

## Details

- Los libreros Elite agregan una moderna elegancia a su área de trabajo, permitiéndole colocar de una forma ordenada los detalles de su oficina, libros y documentos.
- Ofrecen soluciones innovadoras de almacenaje, mezclando libreros abiertos y unidades cerradas con puertas.

## Dimensiones

### Dimensiones Generales:

- Alto: 187 cm.
- Ancho: 80 cm.
- Profundidad: 35 cm.

SALDANA PAPERIA,  
S.A. DE C.V.  
JUAREZ No. 315 NTE. CENTRO  
TELS 8343-1518 Y 8340-3371  
MONTERREY N.T. C.P. 64000  
R.F.C. SPA 990809-J14

1002

10

SALDANA PAPERERIA,  
S.A. DE C.V.  
JUAREZ No. 315 NTE. CENTRO  
TELS 8343-1518 Y 8340-3371  
MONTERRREY N.T. C.P. 64000  
R.F.C. SPA 990809-JT4

*Handwritten signatures and scribbles in blue ink.*

*Handwritten mark in blue ink.*

*Handwritten mark in blue ink.*

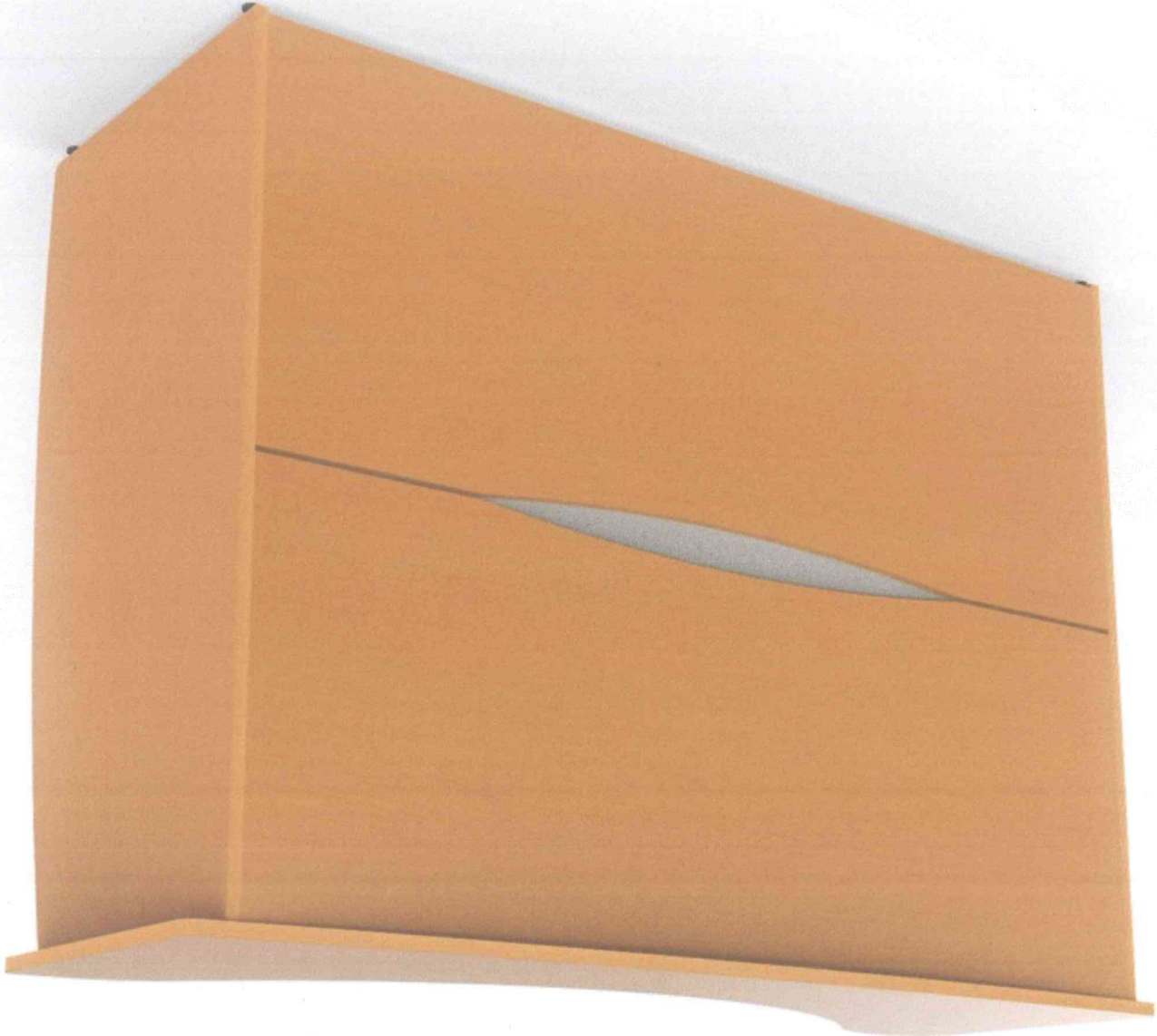

Recepción 140 Melamina Maple partida no. 29



SALDANA PAPERERIA,  
S.A. DE C.V.  
JUAREZ No. 315 NTE. CENTRO  
TELS 8343-1518 Y 8340-3371  
MONTERREY N.T. C.P 64000  
R.F.C SPA 990809-J14

Handwritten initials in blue ink, possibly "G" and "R".

Large handwritten signature in blue ink, appearing to be "J. Saldaña".

Handwritten mark in blue ink, possibly a stylized "X" or "3".

Handwritten mark in blue ink, possibly "18".

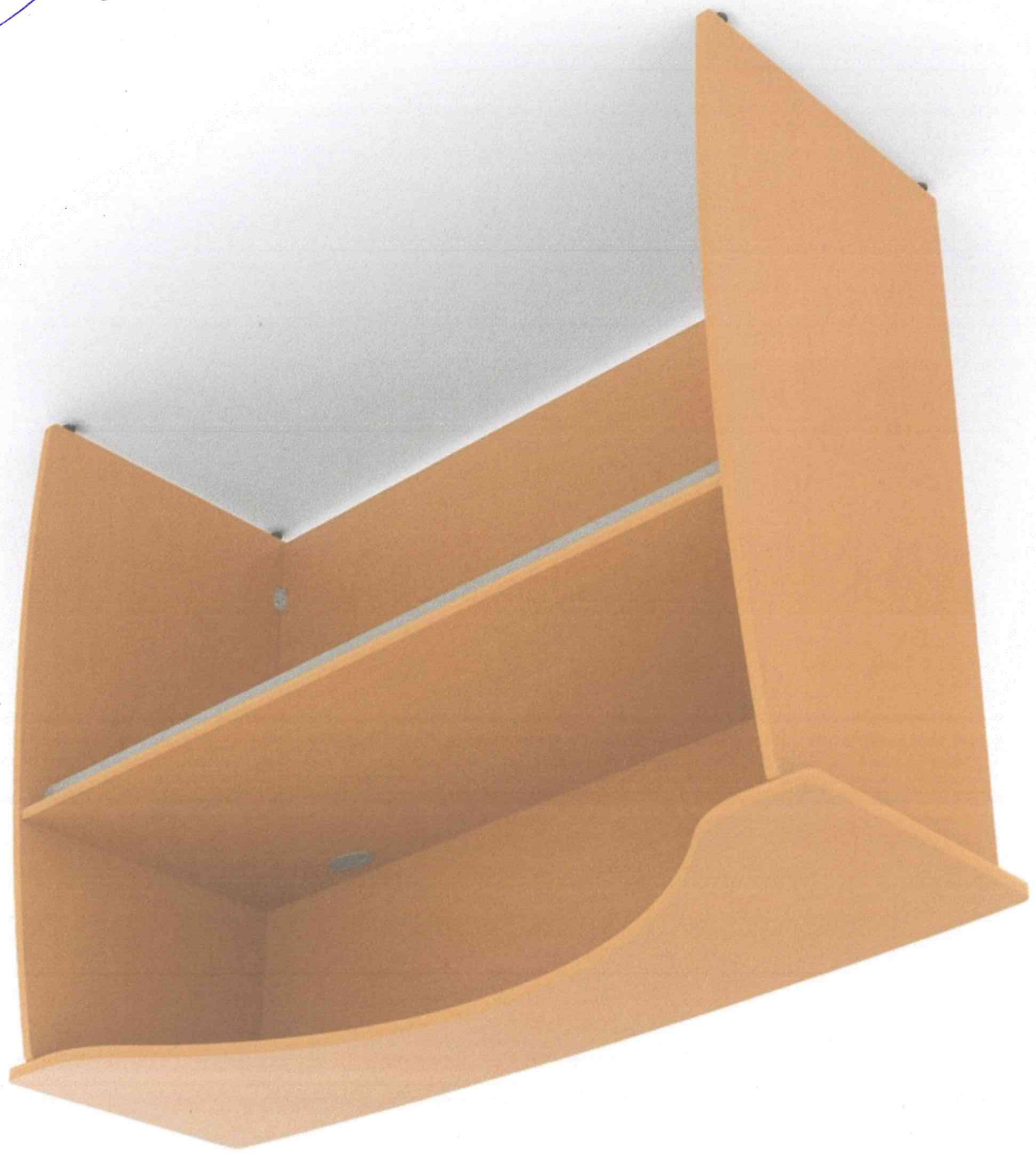

**SALDANA PAPERERIA,**  
**S.A. DE C.V.**  
 JUAREZ No. 315 NTE. CENTRO  
 TELS 8343-1518 Y 8340-3371  
 MONTERREY N.T. C.P 64000  
 R.F.C. SPA 990809-JT4

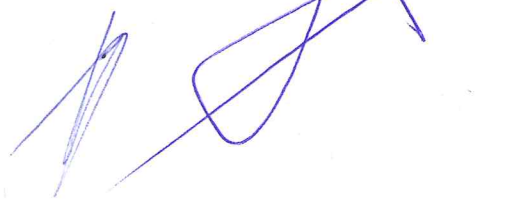
- Ancho: 162 cm
- Profundidad: 67.7 cm
- Altura: 115 cm

**Dimensiones Clave**

**Dimensiones**

- Melamina termofusionada de 19mm de espesor.
- Cantos protegidos con chapacinta de pvc de 1 mm de espesor.
- Frontal de lámina Cal. 22.
- Groumet plástico y pintura epóxica texturizada.
- Regatón nivelador de plástico polipropileno duro.
- Tapón plano de plástico polipropileno blando.
- Ensamble sin uso de herramientas por medio de ganchos macho/hembra.
- Tubular de acero resistente a rayaduras y corrosión, 2 x1 IN Cal.20.
- Cubiertas de melamina resistente a rayaduras y quemaduras.

**Details**

**Descripción**

Partida 30

Estante para juguetes

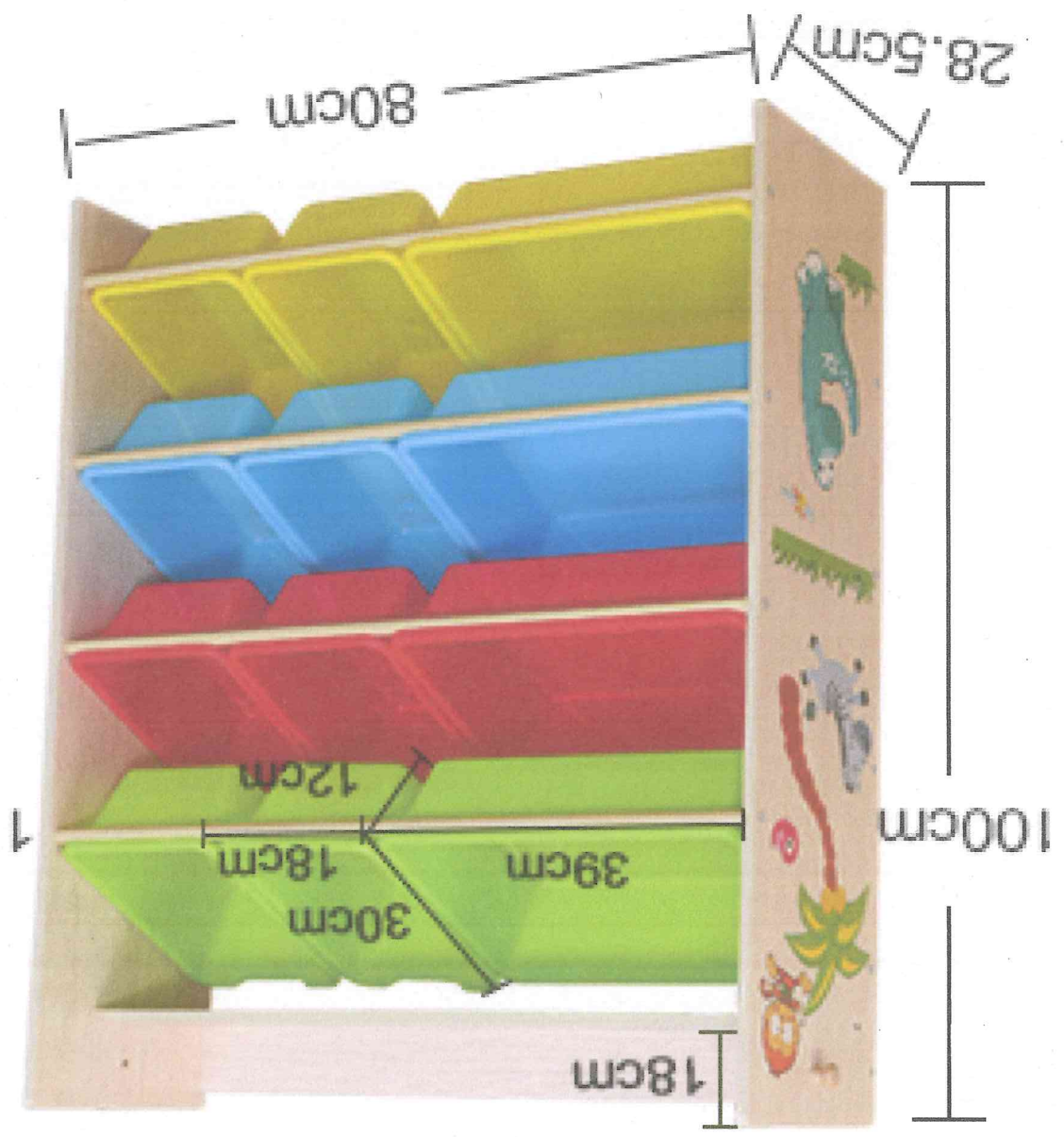

SALDANA PAPERERIA,  
S.A. DE C.V.  
JUAREZ No. 315 NEB. CENTRO  
TELS 8343-1518 Y 8340-3371  
CP 64000  
MONTERREY N.L.  
R.F.C. SPA 990809-NT4

Handwritten blue scribbles and lines, possibly initials or a signature, located on the left side of the page.

Handwritten blue mark, possibly a checkmark or the letter 'h', located in the top right corner of the page.

**COMERCIALIZADORA ALFIN, S.A. DE C.V.**

DOM. AVE. MADERO No. 434 OTE. ZONA CENTRO C.P. 64000  
MONTERREY, N.L. TELS. (0181) 8374-3374 Y 8372-8400  
E-MAIL: alfin005@gmail.com y lasero1@prodigy.net.mx

Dirección de Concursos de la  
Dirección General de Adquisiciones y Servicios Generales  
de la Secretaría de Administración  
P R E S E N T E . -

Por medio del presente y con relación a la LICITACIÓN PÚBLICA INTERNACIONAL PRESENCIAL No. DGASG-DC-013/2016 ADQUISICION DE MOBILIARIO, SOLICITADO POR LA COORDINACIÓN EJECUTIVA DEL FONDO DE APORTACIONES PARA LA SEGURIDAD PÚBLICA PARA LA PROCURADURÍA GENERAL DE JUSTICIA, solicitamos a ustedes nos aclaren las siguientes preguntas:

PARTIDA No. 4.- SILLA OPERATIVA.  
Se puede ofertar una silla con características de igual calidad o superiores, ya que las especificaciones de la silla que solicitan corresponde a un fabricante específico lo cual limita la participación de los licitantes.

PARTIDA No. 5.- ESCRITORIO CON LATERAL.  
Requieren que las patas y la pantalla lleven un perfil de aluminio, lo cual es de un fabricante en específico y limita la participación de los licitantes, se puede ofertar escritorio omitiendo dichos perfiles e instalando en su lugar pvc color aluminio, para preservar la uniformidad en el mobiliario?

PARTIDA No. 6.- ARCHIVERO METALICO.  
Se aceptará tolerancia en las medidas requeridas, y de que color requieran.  
PARTIDA No. 7.- ESCRITORIO EJECUTIVO TIPO ESCUADRA.  
Requieren que las patas y la pantalla lleven un perfil de aluminio, lo cual es de un fabricante en específico y limita la participación de los licitantes, se puede ofertar escritorio omitiendo dichos perfiles e instalando en su lugar pvc color aluminio, para preservar la uniformidad en el mobiliario?

PARTIDA No. 10.- MESA PARA IMPRESORA.  
Requieren que las patas lleven vistas de aluminio, lo cual es de un fabricante en específico y limita la participación de los licitantes, se puede ofertar MESA PARA IMPRESORA omitiendo dichas vistas e instalando en su lugar pvc color aluminio, para preservar la uniformidad en el mobiliario?

Handwritten notes and signatures in blue ink, including a large scribble and the word "dear" written vertically.

Handwritten circled numbers 1 through 7 on the right margin, corresponding to the items listed.

PARTIDA No. 11.- ARCHIVERO METALICO.  
Se aceptará tolerancia en las medidas requeridas, y de que color requieran.

PARTIDA 21.- SILLA DE VISITAS FIJA.- En el punto 2, las tapas en plástico poliesterileno requeridas en la base tubular, van en la parte de arriba y abajo del tubo?

PARTIDA No. 22 SILLA OPERATIVA y PARTIDA No. 23 SILLA DE VISITA EJECUTIVA.- Solicitan **CERTIFICADO ANSI/BIFMA**, este certificado no es de origen nacional y en consecuencia resulta muy difícil obtenerlo, lo cual estaría limitando la participación de los licitantes, por lo cual solicitamos se acepte carta del licitante bajo protesta de decir verdad que el producto que propondremos cuenta con la calidad requerida para dichos artículos.

Así mismo, en ambas partidas requieran que las sillas lleven **brazos de plástico fijo en continuidad con la base**, se aceptaran brazos similares no continuos con la base?

PARTIDA No. 25.- SILLA COMEDOR.- Aceptarían que la base de 4 patas sea tubular cromado?, de no aceptarse cromado, de que color se requiere el tubular? En esta misma partida especifican que el asiento y respaldo debe ser de plástico, posteriormente indican composición de telas, favor de especificar.

Sin otro particular de momento, quedamos a sus ordenes.

Atentamente.-  
Monterrey, N. L., a 31 de octubre de 2016

*Alfonso Cervantes*  
C. ALEJANDRO GUAJARDO RODRIGUEZ  
Representante Legal  
COMERCIALIZADORA ALFIN, S.A. DE C.V.

*[Handwritten scribbles and signatures]*

*[Handwritten mark]*

*[Handwritten mark]*

*[Handwritten mark]*

*[Handwritten mark]*

*[Handwritten mark]*

LICITACION PUBLICA INTERNACIONAL PRESENCIAL

FICHA TECNICA

SUMINISTRO DE MOBILIARIO, SOLICITADO POR LA COORDINACION EJECUTIVA DEL FONDO DE APORTACIONES PARA LA SEGURIDA PUBLICA, PARA LA PROCURADURIA GENERAL DE JUSTICIA

PART	CANT	DESCRIPCION
------	------	-------------

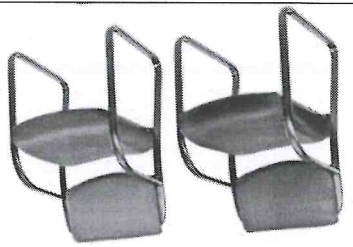
1	7	<p>SILLA DE VISITA Fija con asiento y respaldo separado en madera domada y tapiz en tela grado comercial color negro. Estructura tubular de acero tipo trineo cerrado con brazos en acabado pintura negra resistente a rayaduras. Asientos acolijnados contorneados para mayor confort y soporte. Se mueve suavemente sobre superficies duras o alfombra. Brazos con contorno curvo que le permiten entrar libremente cuando se acercan a una mesa. Tamaño total 0.58 mt de ancho x 0.62 mt de profundidad x 0.87 mt de alto. Capacidad de carga (250 libras) 113.5 kgs.</p> 
---	---	--

2	2	<p>MODULO DE TRABAJO CON ESCRITORIO con panel modular en tela de 80mm de espesor, de 1.52 mt x 0.61 mt. Construido en base a perfiles de acero cal 14 con perforaciones moduladas a 1" para colocar herrajes para soporte de cubiertas. Vistas en aluminio extruido y plastico abs inyectado en color negro. Elementos desmontables en aglomerado de baja emision de 12mm de espesor tapizados en tela 100% poliester. Zoclo metalico registrable en ambas caras y regatones ajustables. La pintura del metal es en polvo electrostatica. Se deben de incluir todos los postes, tapas y herrajes necesarios para estructurar los paneles. Superficies de trabajo fabricadas en aglomerado melaminico de 28mm de espesor con canto pvc recto. Se deben incluir los herrajes necesarios para soportar la cubierta a, los paneles. Lleva un grommet pasacables de 60mm. Cajonera en melamina dos cajones papeleros y uno de archivo y jaladera todos los cajones llevan correderas de extension el modulo consta de paneles de 30mm de espesor de 1.30 mt. de largo x 1.30 mt. de altura con marco perimetral en aluminio extruido anodizado natural, los perfiles verticales son de dos piezas con forma de una media elipse, lleva remates de plastico abs color aluminio. Tapizado en tela color gris por ambos lados. El panel lleva un zoclo inferior de plastico laminado de 10 centimetros color gris para proteger la tela lleva dos regatones de nivelacion. Cada modulo lleva cubierta de 1.52 x .60 en aglomerado melaminico de 28mm de espesor color wenge con canto pvc recto con un grommet para paso de cables. y una cajonera en melamina wenge compuesta de dos cajones papeleros y uno de archivo y jaladera. Todos los cajones llevan correderas de extension. En la parte frontal lleva una pantalla de recato metalica color aluminio de 1.52 mts. x 0.35 de alto. Cada modulo lleva una canalleta metalica para el paso cables de 1.00 mts de largo x 0.10 mts de altura x 0.075 mts de profundidad en color negro con tres perforaciones marcadas para instalar cajas de contactos y de voz y datos. Los paneles intermedios llevan una perforacion para el paso de cables por abajo de la cubierta. La pantalla y la canalleta deberan ser sometidas al proceso de fosfatizado y limpieza y ser pintadas en pintura electrostatica. Incluye todos los herrajes y tornillos para su armado.</p>
---	---	---

licitacion publica internacional presencial

ficha tecnica

suministro de mobiliario, solicitado por la coordinacion ejecutiva del fondo de aportaciones para la seguridad publica, para la procuraduria general de justicia

descripcion

cant

part

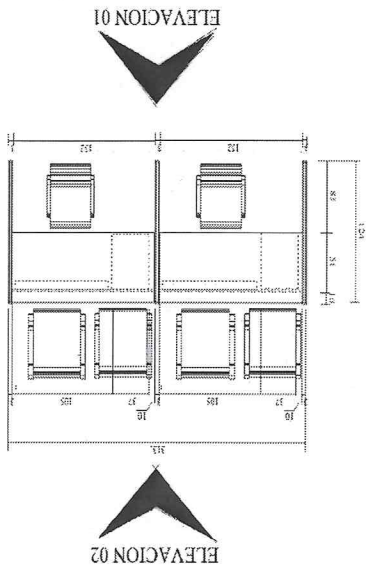
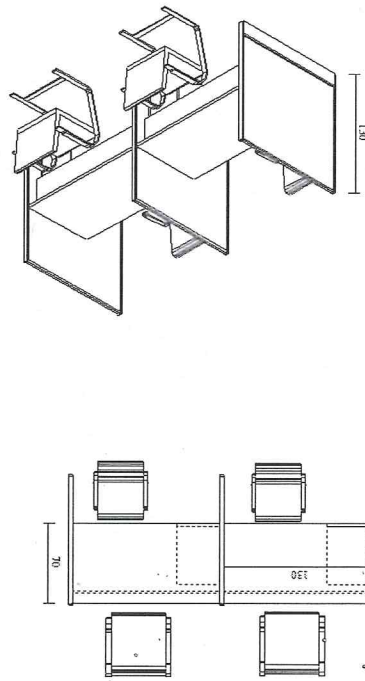
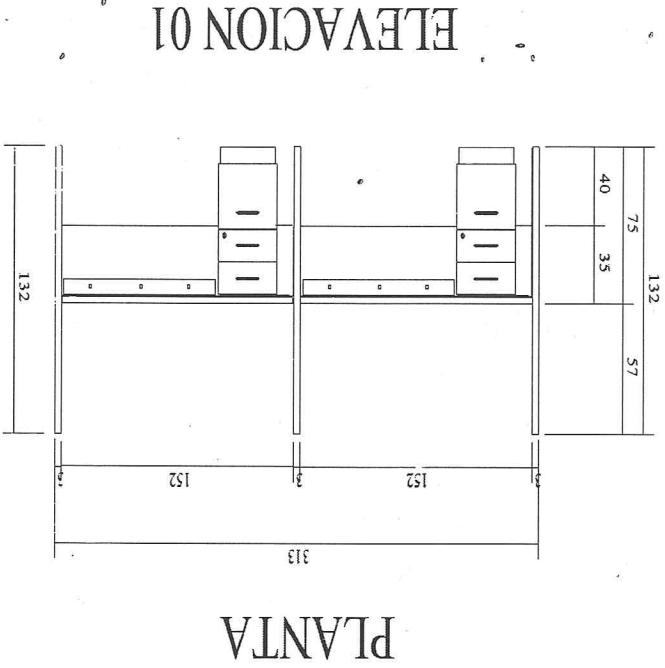
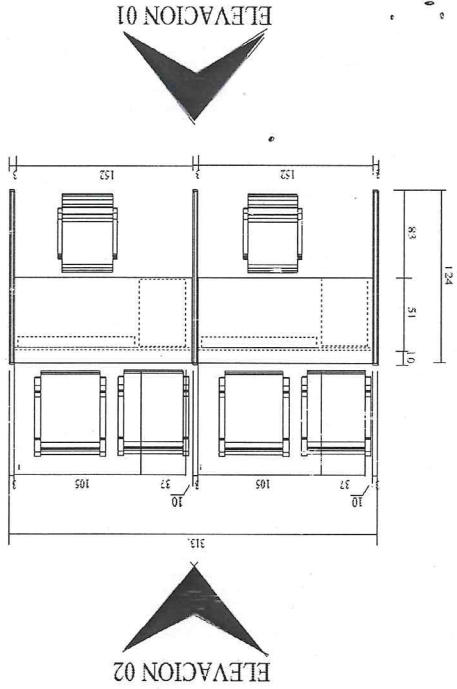

**LICITACION PUBLICA INTERNACIONAL PRESENCIAL**

**FICHA TECNICA**

**SUMINISTRO DE MOBILIARIO, SOLICITADO POR LA COORDINACION EJECUTIVA DEL FONDO**

**DE APORTACIONES PARA LA SEGURIDA PUBLICA, PARA LA PROCURADURIA GENERAL DE JUSTICIA**

PART	CANT	DESCRIPCION
------	------	-------------

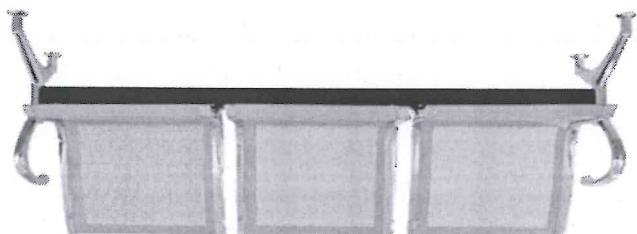
3	13	<p><b>BANCA TRIPLE</b> PARA VISITA METALICA COLOR PLATA CON PERFORACIONES EN ASIENTO Y RESPALDO.</p> <p>ACABADO GRIS METALICO.</p> 
---	----	---

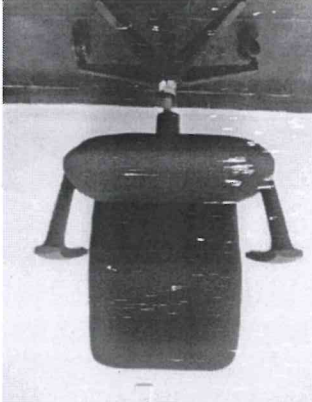
4	122	<p><b>SILLA OPERATIVA RESPALDO Y ASIENTO SEPARADOS.</b> EL RESPALDO ESTÁ COMPUESTO DE CONCHA INTERIOR Y EXTERIOR PLASTICAS. LA TAPA EXTERIOR DEBE DE SER DE MINIMO 0.61 MTS DE ALTURA C 0.45 DE ANCHO Y CUBRIR TOTALMENTE EL ASIENTO EN LA PARTE TRASERA. EL ASIENTO ES DE MADERA DE TRIPLAY DOMADA DE 12MM CON CY LLEVA CONTRATAPA PLASTICA. EL MECANISMO ES SYNCHRO, ES DECIR EL RESPALDO DEBE RECLINARSE EN UNA RELACION DE 2 : 1 RESPECTO AL ASIENTO. LLEVA UNA PALANCA PARA ACCIONAR EL PISTON DE GAS PARA REGULAR LA ALTURA Y A LA VEZ PUEDE FIJAR LA SILLA EN POSICIÓN VERTICAL. TIENE BRAZO Fijo EN PLASTICO. LA BASE ES DE NYLON DEL TIPO ALTA CON RODAJAS DE 60MM SIN CAPUCHA, EL TAMAÑO DE LA SILLA DEBERÁ DE SER DE 0.65 MTS DE ANCHO X 0.68 MTS DE PROFUNDIDAD X 1.17-1.24 MTS DE ALTURA.</p> 
---	-----	---

5	43	<p><b>ESCRITORIO CON LATERAL</b> CON CUBIERTA PRINCIPAL DE 1.52 M X 0.61 M Y CUBIERTA LATERAL DE 1.07 M X 0.58 M Y PANTALLA DE RECATO. TODO CONSTRUIDO EN AGLOMERADO DE 28MM DE ESPESOR, LLEVA DOS PATAS Y UNA PANTALLA AL FRENTE DE 0.40 M DE ALTURA. LAS CUBIERTAS Y EL CUERPO EN MELAMINA COLOR WENGUE CANTO PVC. LAS PATAS LLEVAN EN LOS LADOS VERTICALES UN PERFIL DE ALUMINIO EXTRUIDO ANODIZADO NATURAL EN DOS PIEZAS CON FORMA DE UNA MEDIA ELIPSE Y LA PANTALLA LLEVA UN PERFIL DE ALUMINIO EN LA PARTE INFERIOR. LLEVA UNA CAJONERA METALICA EN COLOR ALUMINIO COMPUESTA DE DOS CAJONES PAPELEROS Y UNO DE ARCHIVO CON FRENTE EN PLASTICO LAMINADO COLOR WENGUE Y JALADERA DE ALUMINIO INYECTADO EN FORMA DE "L". TODOS LOS CAJONES LLEVAN CORREDERAS DE EXTENSION. EL CAJÓN SUPERIOR LLEVA EN SU INTERIOR UNA CHAROLA LAPICERA PLASTICA. LA CAJONERA DEBE MEDIR DE FRENTE 0.38 M X FONDO 0.55 M X ALTURA 0.71 M. LAS MEDIDAS DEBERÁN DE SER PRECISAS. EL TOTAL DE LA PARTIDA DEBERA SER EL SIGUIENTE MATERIAL: CUBIERTA PRINCIPAL DE 1.52 M X 0.61 M, CUBIERTA LATERAL DE 1.07 X . MT X 0.58 MT, PANTALLA DE RECATO, CAJONERAS, SOPORTE Y LOS HERRAJES NECESARIOS PARA SU ARMADO</p>
---	----	---



**LICITACION PUBLICA INTERNACIONAL PRESENCIAL**

**FICHA TECNICA**

**SUMINISTRO DE MOBILIARIO, SOLICITADO POR LA COORDINACION EJECUTIVA DEL FONDO DE APORTACIONES PARA LA SEGURIDA PUBLICA, PARA LA PROCURADURIA GENERAL DE JUSTICIA**

PART	CANT	DESCRIPCION
------	------	-------------



**ARCHIVERO METALICO TIPO HON DE 4 GAVETAS OFICIO DE 132 CM DE ALTURA X 46.3 CM DE ANCHO X 63.5 CM DE FONDO CON CHASIS DE ACERO REFORZADO, CORREDERAS DE 10 BALEROS, IDENTIFICADOR DE CADA GAVETA, PLACA INFERIOR METALICA REFORZADA, ACABADO EN PINTURA HORNEADA.**  
 EL TOTAL DE LA PARTIDA DEBERA SER EL SIGUIENTE MATERIAL: CUBIERTA PRINCIPAL DE 1.52 M X 0.61 M, CUBIERTA LATERAL DE 1.07 X . MT X 0.58 MT, PANTALLA DE RECATO, CAJONERAS, SOPORTE Y LOS HERRAJES NECESARIOS PARA SU ARMADO  
 1.32 MTS. DE ALTURA X 46.3 CMS. DE ANCHO X 63.50 CMS. DE FONDO.  
 ACABADO METALICO CON CHASIS REFORZADO DE ACERO.

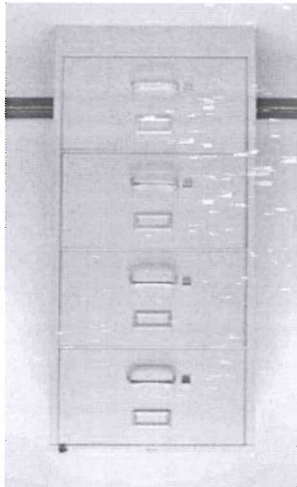

**ESCRITORIO EJECUTIVO TIPO ESCUADRA FABRICADO EN AGLOMERADO DE ALTA DENSIDAD DE 1.80 M DE LARGO X 0.70 M DE ANCHO, UNA MESA LATERAL DE 0.91 X .58 M Y CREDENZA POSTERIOR DE 1.80 M X 0.58 M, TODO EN 28 MM DE ESPESOR, LLEVA DOS PATAS Y UNA PANTALLA AL FRENTE DE 0.40 M DE ALTURA. LAS CUBIERTAS Y EL CUERPO EN MELAMINA COLOR WENGUE CANTO PVC. LAS PATAS LLEVAN PERFILES DE ALUMINIO EXTRUIDO ANODIZADO NATURAL EN DOS PIEZAS EN FORMA DE UNA MEDIA ELIPSE Y LA PANTALLA UN PERFIL DE ALUMINIO EN SU PARTE INFERIOR.**  
 CAJONERA METALICA EN COLOR ALUMINIO DOS CAJONES PAPELEROS Y UNO DE ARCHIVO CON FRENTE EN PLASTICO LAMINADO-COLOR WENGUE Y JALADERA DE ALUMINIO INYECTADO EN FORMA DE "L" TODOS LOS CAJONES LLEVAN CORREDERAS DE EXTENSION. EL CAJON SUPERIOR LLEVA EN SU INTERIOR UNA CHAROLA LAPICERA PLASTICA

7 7

6 21

LICITACION PUBLICA INTERNACIONAL PRESENCIAL

FICHA TECNICA

SUMINISTRO DE MOBILIARIO, SOLICITADO POR LA COORDINACION EJECUTIVA DEL FONDO DE APORTACIONES PARA LA SEGURIDA PUBLICA, PARA LA PROCURADURIA GENERAL DE JUSTICIA

DESCRIPCION

CANT .

PART

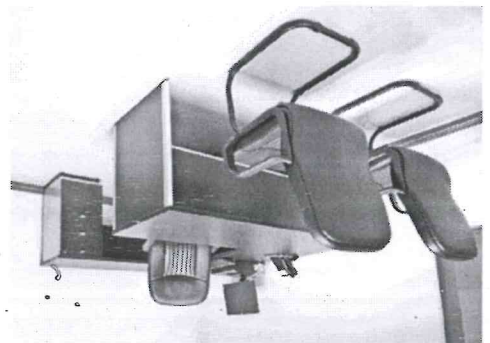

ARCHIVO MASIVO QUE ELIMINA LA CAPACIDAD DE ALMACENAMIENTO AL ELIMINAR LOS PASILLOS FIJOS COMPUESTOS DE 2 MODULOS FIJOS SENCILLOS DE ALMACENAMIENTO DE 15" DE PROFUNDIDAD X 72" DE LARGO Y 3 MODULOS DOBLES DE ALMACENAMIENTO DE 30" DE PROFUNDIDAD Y 72" DE LARGO, QUE SE DESLIZAN SOBRE RIELES DE ALUMINIO DE USO RUDO PROVISTOS DE MECANISMO ANTIVUELCO Y QUE CUMPLAN CON LOS REQUISITOS PARA SER UTILIZADOS POR DISCAPACITADOS. EL SOPORTE DE LOS MÓDULOS LO REALIZAN UNOS CARROS DE ALUMINIO QUE SOPORTAN HASTA 1,000 LIBRAS POR PIE LINEAL. EL MOVIMIENTO DEL MÓDULO ES MEDIANTE UN MECANISMO QUE UTILIZA UN ARBOL MOTOR A TODO LO LARGO DEL CARRO QUE ASEGURA UN MOVIMIENTO SIMULTANEO Y SUAVE DE LOS CARROS INDEPENDIENTEMENTE DEL LARGO DE LOS CARROS. EL ACCIONAMIENTO ES MEDIANTE UNA MANIVELA A LA ALTURA DE LA CINTURA CON RANGOS DE DE FIJACION DE SEGURIDAD QUE PERMITE FIJAR LOS CARROS MIENTRA EL USUARIO ALMACENA LA INFORMACION. LA CAPACIDAD TOTAL DE LOS CUATRO MÓDULOS DEBERA DE SER 3,864 PULGADAS LINEALES DE ALMACENAMIENTO. ESTA COMPUESTO DE 4 ESTRUCTURAS TIPO L DE 15" DE ANCHO X 86" DE ALTURA, 6 ESTRUCTURAS TIPO L DE 30" DE ANCHO X 86" DE ALTURA, 2 ESTRUCTURAS TIPO T DE 15" DE ANCHO X 86" DE ALTURA, 3 ESTRUCTURAS TIPO T DE 30" DE ANCHO X 86" DE ALTURA, 4 ENTREPAÑOS LISOS DE 36" X 15", 6 ENTREPAÑOS LISOS DE 36" X 30", 20 SOPORTES PARA ENTREPAÑO INFERIOR DE 36" CAL 14, 28 ENTREPAÑOS RANURADOS DE 36" X 15", 42 ENTREPAÑOS RANURADOS DE 36" X 36" X 36" Y 336 DIVISIONES DE 15" DE PROFUNDIDAD. INCLUYE 2 RIELES DE 58" DE LARGO Y 2 RIELES DE 96" DE LARGO Y 1 PERFIL DE 58" LONGITUD Y OTRO DE 96" DE LONGITUD PARA EVITAR TROPEZONES.

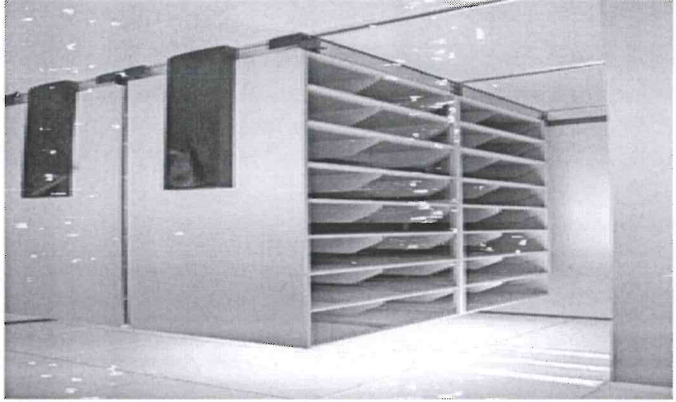

ESCRITORIO RECTANGULAR DE 1.40 X 0.60 PANTALLA METÁLICA PERFORADA, JUEGO DE PATAS KAISER METÁLICA, ESCRITORIO FABRICADO EN AGLOMERADO DE ALTA DENSIDAD DE 1.40 X 0.60 EN COLOR WENGUE CON CUBIERTA RECTANGULAR LLEVA 2 PATAS METÁLICAS, CANTOS DE PVC. CAONERA MOVIL FRENTE 0.42 M, FONDO: 0.49 M, ALTURA: 0.58 M EN PLASTICO LAMINADO COLOR WENGUE CON DOS CAJONES PAPELeros Y UNO DE ARCHIVO CON FRENTE EN PLASTICO LAMINADOY JALADERA DE ALUMINIO INYECTADO EN FORMA DE "L" TODOS LOS CAJONES LLEVAN CORREDERAS DE EXTENSION .

9 29

8 1

LICITACION PUBLICA INTERNACIONAL PRESENCIAL

FICHA TECNICA

SUMINISTRO DE MOBILIARIO, SOLICITADO POR LA COORDINACION EJECUTIVA DEL FONDO DE APORTACIONES PARA LA SEGURIDA PUBLICA, PARA LA PROCURADURIA GENERAL DE JUSTICIA

PART	CANT	DESCRIPCION
------	------	-------------

		
--	--	--

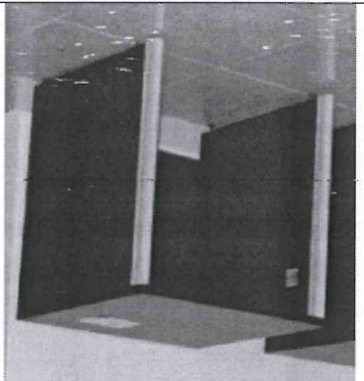
10	15	<p>MESA DE IMPRESORA DE 0.90 X 0.60 X 0.60 M FABRICADA EN AGLOMERADO DE ALTA DENSIDAD COLOR WENGUE EN MELAMINA CON CANTO PVC, PATAS EN FORMA DE CRUZ CON VISTAS DE ALUMINIO EN LOS EXTREMOS. REGATONES AJUSTABLES.</p> 
----	----	---

11	73	<p><b>ARCHIVERO 4 GAVETAS</b>                  ARCHIVERO HORIZONTAL, CON 4 GAVETAS PARA DOCUMENTOS TAMAÑO CARTA Y OFICIO.                  DIMENSIONES: .52 X .76 X 1.365 MTS.                  EL CHASIS DE LA CAJONERA ES FABRICADO EN LAMINA DE ACERO ROLADO EN FRIO CALIBRE 18, CONTRAPESOS EN LA BASE Y EL FONDO.                  LAS GAVETAS DEBERAN CONTAR CON MECANISMOS O CORREDERAS EMBALINADAS TIPO TELESCOPICAS REFORZADAS Y CROMADAS QUE PERMITAN LA PROYECCION TOTAL DE CADA UNA.                  APERTURA DE CAJONES AL 100%.                  FRENTERES Y JALADERAS INTEGRADAS, FABRICADAS EN LAMINA DE ACERO ROLADO EN FRIO CALIBRE 20, ACABADO EN PINTURA EN POLVO ELECTROSTATICA TERMOFUNDIRA.                  LOS REGATONES SERAN DE NYLON ANTIDERRAPANTE CON CAPARAZON DE LAMINA ROLADA EN FRIO CALIBRE 18, TROQUELADA Y ACABADA EN PINTURA EN POLVO ELECTROSTATICA TERMOFUNDIRA CON TORNILLO AJUSTABLE DE 6CM DE LARGO.                  INCLUYE CERRADURA Y JUEGO DE LLAVES.                  COLOR DEL ARCHIVERO SE DEFINIRA POSTERIORMENTE POR EL USUARIO</p>
----	----	---

LICITACION PUBLICA INTERNACIONAL PRESENCIAL

FICHA TECNICA

SUMINISTRO DE MOBILIARIO, SOLICITADO POR LA COORDINACION EJECUTIVA DEL FONDO DE APORTACIONES PARA LA SEGURIDA PUBLICA, PARA LA PROCURADURIA GENERAL DE JUSTICIA

DESCRIPCION.

PART

CANT

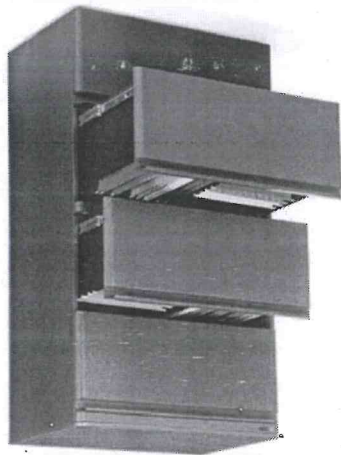

12

89

ESCRITORIO SECRETARIAL 1.52X1.680 MTS. ALTURA .73MTS

SUPERFICIES DE TRABAJO: CUBIERTA DE AGLOMERADO DE MADERA DE DENSIDAD ALTA EN ESPESOR MÍNIMO DE 28MM, CON ACABADO EN LAMINADO PLÁSTICO DE ALTA PRESIÓN ANTI REFLEJANTE RALPH WILSON O CALIDAD SIMILAR EN AMBAS CARAS .

MEDIDAS: CUBIERTA PRINCIPAL 1.52X.61 MTS., LATERAL 1.07X.61 MTS.

BASES: COMPUESTA POR PERFILES TUBULARES DE SECCIÓN ELÍPTICA ALTURA DE .70 MTS. EN ACERO ROLADO EN FRIO CALIBRE 16, Y ESTRUCTURA METÁLICA; FABRICADA EN SU TOTALIDAD EN ACERO ROLADO EN FRIO, ACABADAS CON PINTURA EPÓXICA ELECTROSTÁTICA TERMO FUNDIDA PARA EVITAR LA CORROSIÓN.

CAJONERA TIPO PEDESTAL MEDIDAS, FRENTE .37X.61X.70 MTS.; FABRICACIÓN 100% METÁLICA. CAJONES CON APERTURA AL 100%, CORREDERAS CON SISTEMA DE RODAMIENTOS DE BALINES METÁLICOS, EMBALADAS DE ACCIÓN SUAVE. DEBERÁ CONTAR CON UNA CHAROLA LAPICERA DE PLÁSTICO INYECTADO DENTRO DE UNA DE LAS PAPELERAS. FRENTE Y JALADERAS INTEGRADAS METÁLICAS. LOS PIEZAS METÁLICAS DEBERÁN ESTAR ACABADAS CON PINTURA EN POLVO EPÓXICA ELECTROSTÁTICA TERMOFUNDIDA.

INCLUYE CERRADURA Y JUEGO DE LLAVES.

COLOR DE CUBIERTA, CAJONERA, BASES Y PANTALLA SE DEFINIRÁN POSTERIORMENTE POR EL USUARIO.

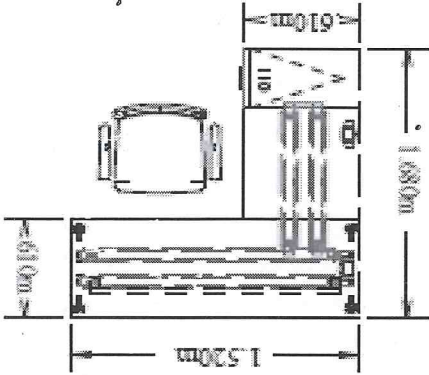

**LICITACION PUBLICA INTERNACIONAL PRESENCIAL**

**FICHA TECNICA**

**SUMINISTRO DE MOBILIARIO, SOLICITADO POR LA COORDINACION EJECUTIVA DEL FONDO**

**DE APORTACIONES PARA LA SEGURIDA PUBLICA, PARA LA PROCURADURIA GENERAL DE JUSTICIA**

**DESCRIPCION**

**CANT**

**PART**

DESCRIPCION	CANT	PART
-------------	------	------

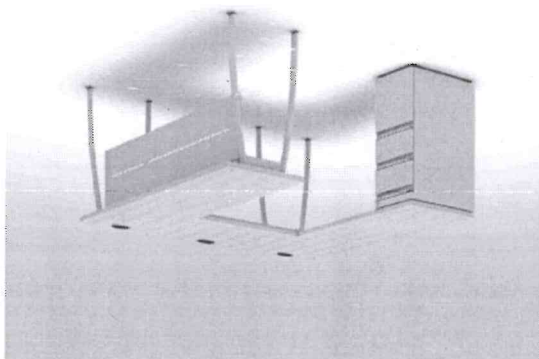
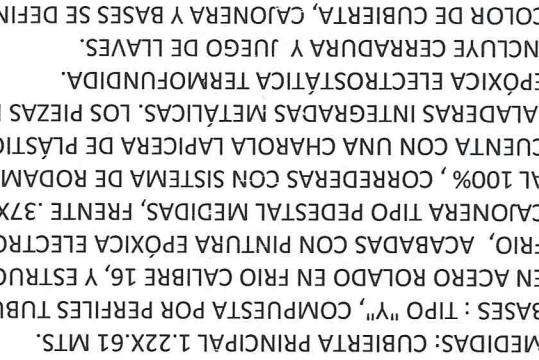
<p><b>ESCRITORIO EN "U" 1.83X2.13X1.83 MTS. ALTURA .73 MTS.</b></p> <p>SUPERFICIES DE TRABAJO: CUBIERTA DE AGLOMERADO DE MADERA DE DENSIDAD ALTA EN ESPESOR MÍNIMO DE 28MM, CON ACABADO EN LAMINADO PLÁSTICO DE ALTA PRESIÓN ANTI REFLEJANTE RALPH WILSON Ó CALIDAD SIMILAR EN AMBAS CARAS.</p> <p>BASES: CUBIERTA PRINCIPAL 1.83X.61 MTS., LATERAL .915X.61 MTS., POSTERIOR 1.83X.61 MTS.</p> <p>MEASURAS: CUBIERTA PRINCIPAL 1.83X.61 MTS., ALTURA .70 MTS. EN ACERO ROLADO EN FRIO, ACABADAS CON PINTURA EPÓXICA ELECTROSTÁTICA TERMOFUNDIDA PARA EVITAR LA CORROSIÓN.</p> <p>CAJONERA TIPO PEDESTAL MEDIDAS, FRENTE .37X.61X.70 MTS.; FABRICACIÓN 100% METÁLICA. CAJONES CON APERTURA AL 100%, CORREDERAS CON SISTEMA DE RODAMIENTOS DE BALINES METÁLICOS, EMBALADAS DE ACCIÓN SUAVE. DEBERÁ CONTAR CON UNA CHAROLA LAPICERA DE PLÁSTICO INYECTADO DENTRO DE UNA DE LAS PAPELERAS. FRENTE Y JALADERAS INTEGRADAS METÁLICAS. LAS PIEZAS METÁLICAS DEBERÁN ESTAR ACABADAS CON PINTURA EN POLVO EPÓXICA ELECTROSTÁTICA TERMOFUNDIDA.</p> <p>INCLUYE CERRADURA Y JUEGO DE LLAVES.</p> <p>COLOR DE CUBIERTA, CAJONERA, BASES Y PANTALLA SE DEFINIRÁN POSTERIORMENTE POR EL USUARIO.</p>		<p>13</p>
<p><b>MESA CON CAJONERA 1.22X.61X.73 MTS. ALTURA .73 MTS.</b></p> <p>SUPERFICIE DE TRABAJO: CUBIERTA DE AGLOMERADO DE MADERA DE DENSIDAD ALTA EN ESPESOR MÍNIMO DE 28MM, CON ACABADO EN LAMINADO PLÁSTICO DE ALTA PRESIÓN ANTI REFLEJANTE RALPH WILSON Ó CALIDAD SIMILAR EN AMBAS CARAS.</p> <p>MEASURAS: CUBIERTA PRINCIPAL 1.22X.61 MTS.</p> <p>BASES : TIPO "Y", COMPUESTA POR PERFILES TUBULARES DE SECCIÓN REDONDA ALTURA DE .70 MTS. EN ACERO ROLADO EN FRIO CALIBRE 16, Y ESTRUCTURA METÁLICA; FABRICADA EN SU TOTALIDAD EN ACERO ROLADO EN FRIO, ACABADAS CON PINTURA EPÓXICA ELECTROSTÁTICA TERMOFUNDIDA PARA EVITAR LA CORROSIÓN.</p> <p>CAJONERA TIPO PEDESTAL MEDIDAS, FRENTE .37X.61X.70 MTS.; FABRICACIÓN 100% METÁLICA. CAJONES CON APERTURA AL 100%, CORREDERAS CON SISTEMA DE RODAMIENTOS DE BALINES METÁLICOS, EMBALADAS DE ACCIÓN SUAVE. CUENTA CON UNA CHAROLA LAPICERA DE PLÁSTICO INYECTADO DENTRO DE UNA DE LAS PAPELERAS. FRENTE Y JALADERAS INTEGRADAS METÁLICAS. LOS PIEZAS METÁLICAS DEBERÁN ESTAR ACABADAS CON PINTURA EN POLVO EPÓXICA ELECTROSTÁTICA TERMOFUNDIDA.</p> <p>INCLUYE CERRADURA Y JUEGO DE LLAVES.</p> <p>COLOR DE CUBIERTA, CAJONERA Y BASES SE DEFINIRÁN POSTERIORMENTE POR EL USUARIO.</p>		<p>14</p>

LICITACION PUBLICA INTERNACIONAL PRESENCIAL

FICHA TECNICA

SUMINISTRO DE MOBILIARIO, SOLICITADO POR LA COORDINACION EJECUTIVA DEL FONDO DE APORTACIONES PARA LA SEGURIDA PUBLICA, PARA LA PROCURADURIA GENERAL DE JUSTICIA

DESCRIPCION

PART	CANT	DESCRIPCION
------	------	-------------

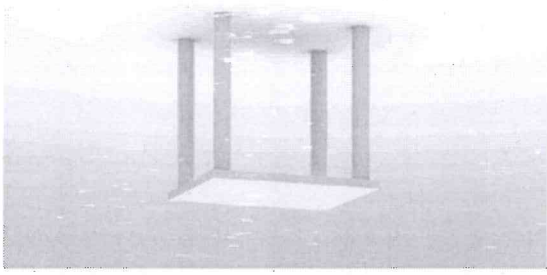
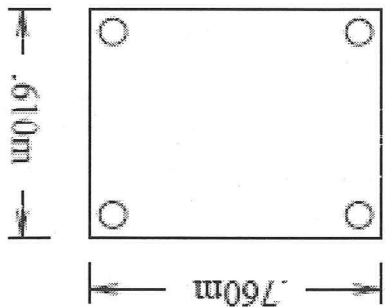
16	5	<p><b>MESA DE COMEDOR DIAM 1.22 X.61X .73 MTS.</b>                  SUPERFICIE: CUBIERTA DE AGLOMERADO DE MADERA DE DENSIDAD ALTA EN ESPESOR MÍNIMO DE 28MM, CON ACABADO EN LAMINADO PLÁSTICO DE ALTA PRESIÓN ANTI REFLEJANTE RALPH WILSON Ó CALIDAD SIMILAR EN AMBAS CARAS.                  MEDIDA: CUBIERTA PRINCIPAL DIAMETRO 1.22 MTS.                  BASE TIPO "Y" COMPUESTA POR PERFILES TUBULARES DIÁMETRO 1 1/2" DE SECCIÓN REDONDA ALTURA DE .70 MTS. EN ACERO ROLADO EN FRIJO CALIBRE 16, Y ESTRUCTURA METÁLICA; FABRICADA EN SU TOTALIDAD EN ACERO ROLADO EN FRIJO, ACABADAS CON PINTURA EPÓXICA ELECTROSTÁTICA TERMO FUNDIDA PARA EVITAR LA CORROSIÓN.                  COLOR DE CUBIERTA Y BASES SE DEFINIRÁN POSTERIORMENTE POR EL USUARIO.</p>  
----	---	--

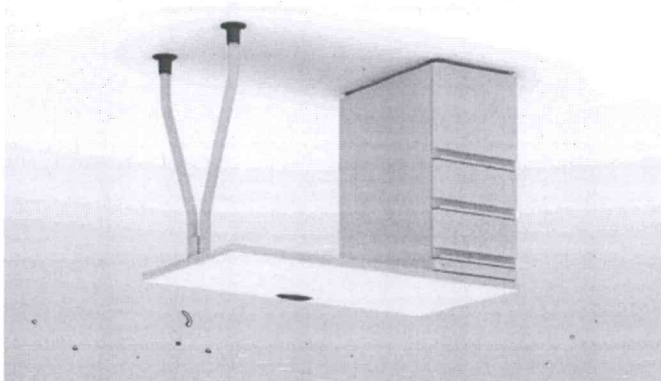
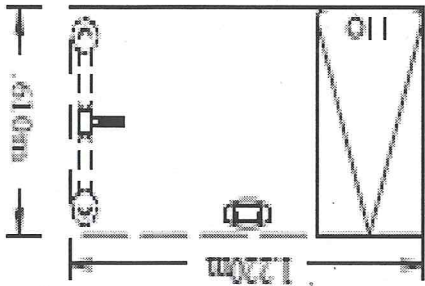
15	20	<p><b>MESA PARA IMPRESORA .76X.61X.73 MTS.</b>                  SUPERFICIE DE TRABAJO: CUBIERTA DE AGLOMERADO DE MADERA DE DENSIDAD ALTA EN ESPESOR MÍNIMO DE 28MM, CON ACABADO EN LAMINADO PLÁSTICO DE ALTA PRESIÓN ANTI REFLEJANTE RALPH WILSON Ó CALIDAD SIMILAR EN AMBAS CARAS.                  MEDIDAS: CUBIERTA PRINCIPAL .76X.61 MTS.                  BASES: COMPUESTA POR PERFILES TUBULARES DIÁMETRO 2 1/5" DE SECCIÓN REDONDA ALTURA DE .70 MTS. EN ACERO ROLADO EN FRIJO CALIBRE 16, Y ESTRUCTURA METÁLICA; FABRICADA EN SU TOTALIDAD EN ACERO ROLADO EN FRIJO, ACABADAS CON PINTURA EPÓXICA ELECTROSTÁTICA TERMO FUNDIDA PARA EVITAR LA CORROSIÓN.                  COLOR DE CUBIERTA Y BASES SE DEFINIRÁN POSTERIORMENTE POR EL USUARIO.</p>  
----	----	--

LICITACION PUBLICA INTERNACIONAL PRESENCIAL

FICHA TECNICA

SUMINISTRO DE MOBILIARIO, SOLICITADO POR LA COORDINACION EJECUTIVA DEL FONDO DE APORTACIONES PARA LA SEGURIDA PUBLICA, PARA LA PROCURADURIA GENERAL DE JUSTICIA

DESCRIPCION

CANT

PART

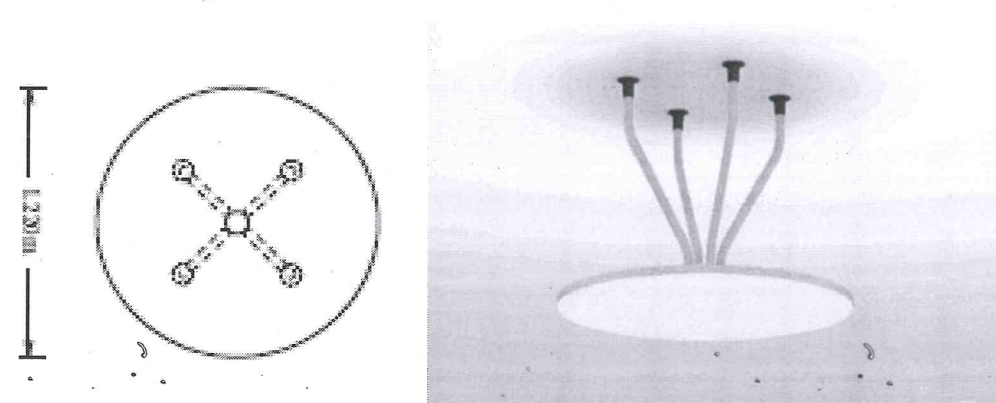
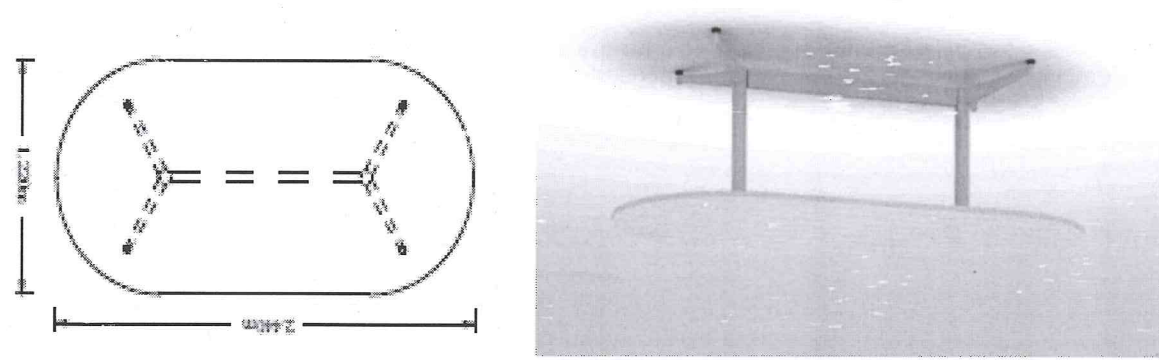
	1	<p><b>MESA PARA SALA DE JUNTAS 8P 2,44X 1,22X .73 MTS.</b>                  SUPERFICIE DE TRABAJO: CUBIERTA DE AGLOMERADO DE MADERA DE DENSIDAD ALTA EN ESPESOR MÍNIMO DE 28MM, CON ACABADO EN LAMINADO PLÁSTICO DE ALTA PRESIÓN ANTI REFLEJANTE RALPH WILSON Ó CALIDAD SIMILAR EN AMBAS CARAS.                  MEDIDAS: CUBIERTA 2,44X1,22 MTS.                  BASES: COMPUSTA POR PERFILES TUBULARES DIÁMETRO 3" DE SECCIÓN REDONDA ALTURA DE .70 MTS. EN ACERO ROLADO EN FRIO CALIBRE, ESTRUCTURA METÁLICA, ACABADAS CON PINTURA EPÓXICA ELECTROSTÁTICA TERMO FUNDIDA PARA EVITAR LA CORROSIÓN.                  COLOR DE CUBIERTA Y BASES SE DEFINIRÁN POSTERIORMENTE POR EL USUARIO.</p>  <p>The technical drawing shows a circular table with a diameter of 2,44m and a height of 1,22m. It features four legs extending from the center to the edge. The photograph shows the table in a 3D perspective view.</p>
17	1	<p><b>MESA PARA SALA DE JUNTAS 4P 1,22 X.73 MTS.</b>                  SUPERFICIE: CUBIERTA DE AGLOMERADO DE MADERA DE DENSIDAD ALTA EN ESPESOR MÍNIMO DE 28MM, CON ACABADO EN LAMINADO PLÁSTICO DE ALTA PRESIÓN ANTI REFLEJANTE RALPH WILSON Ó CALIDAD SIMILAR EN AMBAS CARAS.                  MEDIDAS: CUBIERTA PRINCIPAL DIAM. 1.22 MTS.                  BASES: COMPUSTA POR PERFILES TUBULARES DIÁMETRO 2 1/2" DE SECCIÓN REDONDA ALTURA DE .70 MTS. EN ACERO ROLADO EN FRIO CALIBRE 16, ESTRUCTURA METÁLICA, ACABADAS CON PINTURA EPÓXICA ELECTROSTÁTICA TERMO FUNDIDA PARA EVITAR LA CORROSIÓN.                  COLOR DE CUBIERTA Y BASES SE DEFINIRÁN POSTERIORMENTE POR EL USUARIO.</p>  <p>The technical drawing shows a rectangular table with rounded ends, with a length of 2,44m and a width of 1,22m. It features four legs extending from the center to the corners. The photograph shows the table in a 3D perspective view.</p>
18	9	<p><b>MESA PARA SALA DE JUNTAS 4P DIAM. 1.22 X.73 MTS.</b>                  SUPERFICIE: CUBIERTA DE AGLOMERADO DE MADERA DE DENSIDAD ALTA EN ESPESOR MÍNIMO DE 28MM, CON ACABADO EN LAMINADO PLÁSTICO DE ALTA PRESIÓN ANTI REFLEJANTE RALPH WILSON Ó CALIDAD SIMILAR EN AMBAS CARAS.                  MEDIDAS: CUBIERTA PRINCIPAL DIAM. 1.22 MTS.                  BASES: COMPUSTA POR PERFILES TUBULARES DIÁMETRO 2 1/2" DE SECCIÓN REDONDA ALTURA DE .70 MTS. EN ACERO ROLADO EN FRIO CALIBRE 16, ESTRUCTURA METÁLICA, ACABADAS CON PINTURA EPÓXICA ELECTROSTÁTICA TERMO FUNDIDA PARA EVITAR LA CORROSIÓN.                  COLOR DE CUBIERTA Y BASES SE DEFINIRÁN POSTERIORMENTE POR EL USUARIO.</p>

licitacion publica internacional presencial

ficha tecnica

suministro de mobiliario, solicitado por la coordinacion ejecutiva del fondo de aportaciones para la seguridad publica, para la procuraduria general de justicia

PART	CANT	DESCRIPCION
------	------	-------------

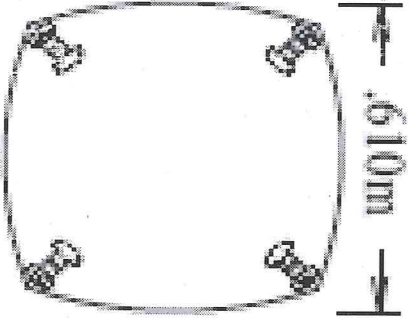
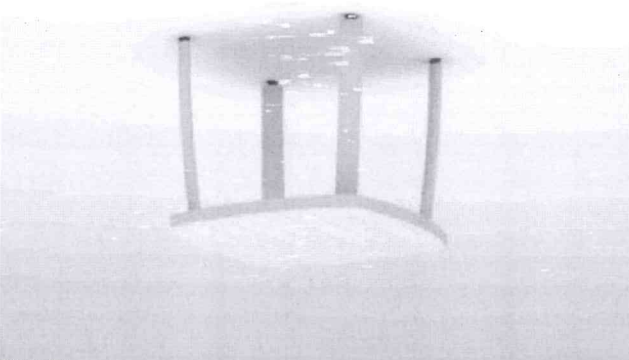
19	5	<p><b>MESA ESQUINERA .61X.61X.43 MTS.</b></p> <p>MESA BAJA: SUPERFICIES CUBIERTA DE AGLOMERADO DE MADERA DE DENSIDAD ALTA EN ESPESOR MÍNIMO DE 28MM, CON ACABADO EN LAMINADO PLÁSTICO DE ALTA PRESIÓN ANTI REFLEJANTE RALPH WILSON Ó CALIDAD SIMILAR EN AMBAS CARAS, COLOR A ESCOGER.</p> <p>MEDIDAS: CUBIERTA SEMICIRCULAR .61X.61 MTS.</p> <p>BASES: COMUESTA POR PERFILES TUBULAR ELÍPTICO 1 3/4" CON ALTURA .40 MTS. EN ACERO ROLADO EN FRIO CALIBRE 16, ESTRUCTURA METÁLICA, ACABADAS CON PINTURA EPÓXICA ELECTROSTÁTICA TERMO FUNDIDA PARA EVITAR LA CORROSIÓN.</p> <p>COLOR DE CUBIERTA Y BASES SE DEFINIRÁN POSTERIORMENTE POR EL USUARIO.</p>  
----	---	---

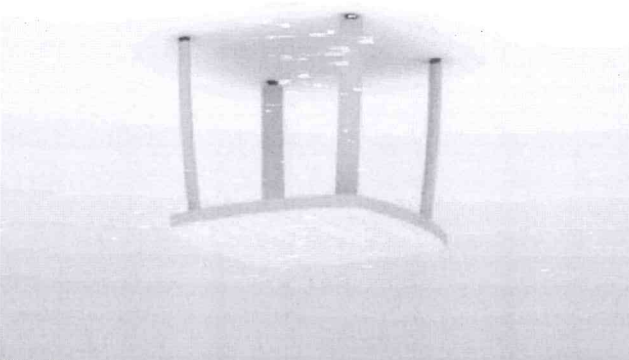
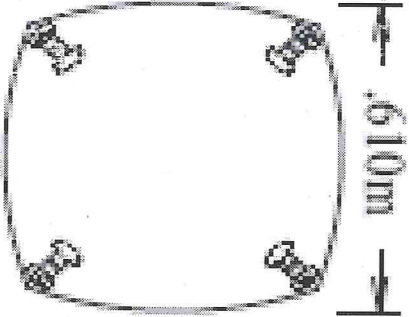
20	21	<p><b>ESTANTERÍA .91X.30X2.20 MTS.</b></p> <p>ESTRUCTURA METÁLICA, CUENTA CON POSTES DE ÁNGULO LAMINADO CAL.14 CON PERFIL DE 1 1/2" X 1 1/2" CON ENTREPANOS DISPONIBLES EN CAL.22 DE ACERO INOXIDABLE, ACABADOS EN PINTURA ELECTROSTÁTICA COLOR GRIS MARTILLADO, CON PERFORACIONES PARA AJUSTAR LA ALTURA DE LOS ENTREPANOS, POR MEDIO DE TORNILLOS. ESTANTERÍA PARA 5 ENTREPANOS.</p>  
----	----	---



LICITACION PUBLICA INTERNACIONAL PRESENCIAL

FICHA TECNICA

SUMINISTRO DE MOBILIARIO, SOLICITADO POR LA COORDINACION EJECUTIVA DEL FONDO DE APORTACIONES PARA LA SEGURIDA PUBLICA, PARA LA PROCURADURIA GENERAL DE JUSTICIA

PART	CANT	DESCRIPCION
------	------	-------------

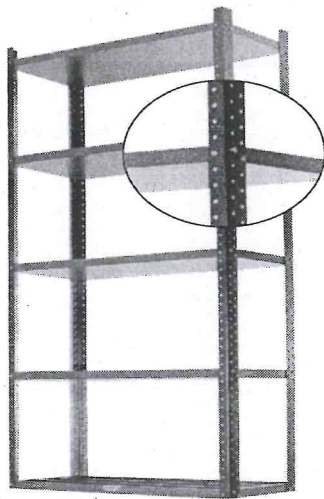

21 208

SILA DE VISITAS FIJA

1. CUERPO DE UNA PIEZA FORMANDO EL RESPALDO Y EL ASIENTO DE CASCO EN CHAPA DE PINO CONTRACHAPADA DOMADA POR RADIACION DE ENERGIA DE ALTA FRECUENCIA CON INSERTOS TUERCA METALICAS PARA FIJACION DE ELEMENTOS. ACOJINAMIENTO SOBRE ASIENTO Y RESPALDO EN ESPUMA DE POLICEL DE 3 CM DE ESPESOR DE ESPESOR CON UNA DENSIDAD DE 35 KG/CM3.
2. BASE TUBULAR DE 1" DE DIAMETRO CALIBRE 14, ACABADO EN PINTURA EN POLVO ELECTROSTATICA TERMO FUNDIDA EN COLOR NEGRO. INCLUYE TAPAS EN PLASTICO POLIESTILENO EN COLOR INTEGRAL NEGRO.
3. DIMENSIONES GENERALES:

ALTURA PISO / ASIENTO	47CM
ALTURA PISO / RESPALDO	82CM
ANCHO DEL ASIENTO	46CM
PROFUNDIDAD DEL ASIENTO	45CM

PESO DE CARGA 130 KGS.

LAS TELAS DEBEN SER EN COMPOSICION HILO NYLON O POLIESTER AL 100%, COLORES SE DEFINIRAN POSTERIORMENTE POR EL USUARIO.

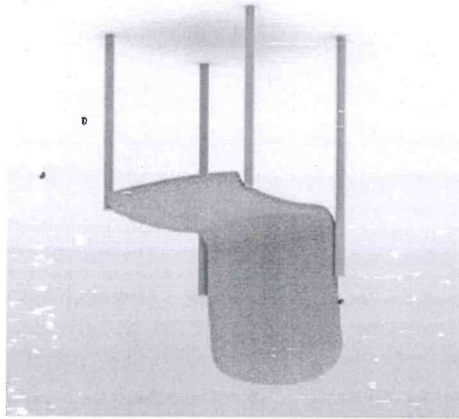

LICITACION PUBLICA INTERNACIONAL PRESENCIAL

FICHA TECNICA

SUMINISTRO DE MOBILIARIO, SOLICITADO POR LA COORDINACION EJECUTIVA DEL FONDO DE APORTACIONES PARA LA SEGURIDA PUBLICA, PARA LA PROCURADURIA GENERAL DE JUSTICIA

PART	CANT	DESCRIPCION
------	------	-------------

22	150	<p><b>SILLA OPERATIVA</b>                      CERTIFICACION ANSI/BIFMA                      RESPALDO MEDIO EN MALLA CON MARCO SOLIDO.                      RESPALDO ERGONOMICO, CON DISEÑO EN LINEA S.                      ALTURA AJUSTABLE CON PISTÓN NEUMÁTICO.                      BRAZOS DE PLÁSTICO FIJO EN CONTINUIDAD CON LA BASE.                      RODAJAS DE POLIURETANO.                      BASE DE NYLON DE 5 VENAS.                      DIÁMETRO DE BASE 624MM.                      RANGO DE ALTURA DE ASIENTO 402-463 MM.                      RANGO DE ALTURA TOTAL 894-954MM.                      CAPACIDAD DE CARGA ES DE 130 KGS.                      LAS TELAS DEBEN SER EN COMPOSICIÓN HILO NYLON O POLIÉSTER AL 100%, COLORES SE DEFINIRAN POSTERIORMENTE POR EL USUARIO.</p>
----	-----	--



23	26	<p><b>SILLA DE VISITA EJECUTIVA</b>                      CERTIFICACION ANSI/BIFMA                      RESPALDO MEDIO EN MALLA CON MARCO SOLIDO.                      RESPALDO ERGONOMICO, CON DISEÑO EN LINEA S.                      BASE EN CANTILEVER TUBULAR.                      BRAZOS DE PLÁSTICO FIJO EN CONTINUIDAD CON LA BASE.                      RECUBRIMIENTO DE LA BASE EN POLVO ELECTROESTÁTICO.                      SOPORTES DE NYLON A PISO.                      ALTURA DE SILLA 622 MM.                      ALTURA DE ASIENTO 427 MM.                      ALTURA TOTAL 917MM.                      CAPACIDAD DE CARGA ES DE 130 KGS.                      LAS TELAS DEBEN SER EN COMPOSICIÓN HILO NYLON O POLIÉSTER AL 100%, COLORES SE DEFINIRAN POSTERIORMENTE POR EL USUARIO.</p>
----	----	--

LICITACION PUBLICA INTERNACIONAL PRESENCIAL

FICHA TECNICA

SUMINISTRO DE MOBILIARIO, SOLICITADO POR LA COORDINACION EJECUTIVA DEL FONDO DE APORTACIONES PARA LA SEGURIDA PUBLICA, PARA LA PROCURADURIA GENERAL DE JUSTICIA

PART	CANT	DESCRIPCION
------	------	-------------

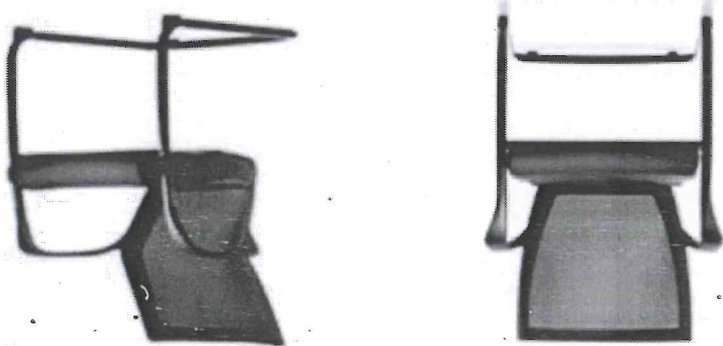

24 13

SILLA EJECUTIVA

RESPALDO ALTO EN MALLA CON MARCO SOLIDO  
 RESPALDO ERGONOMICO, CON DISEÑO EN LINEA S  
 MECANISMO SINCRONIZADO BASCULATE DE TRES PIVOTES  
 ALTURA AJUSTABLE CON PISTÓN NEUMÁTICO  
 AJUSTE DE TENSION SEGÚN EL PESO CORPORAL  
 BRAZOS AJUSTABLES EN 3 DIMENSIONES  
 AJUSTE EN PROFUNDIDAD DE ASIENTO  
 AJUSTE DE INCLINACIÓN DE ASIENTO HACIA ADELANTE  
 FUNDA DE ASIENTO DESMONTABLE E INTERCAMBIABLE  
 BASE DE NYLON ALTA DE 5 VENAS  
 DIÁMETRO DE BASE 680MM  
 RANGO DE ALTURA DE ASIENTO 402-478 MM  
 RANGO DE ALTURA TOTAL 986-1062MM  
 CAPACIDAD DE CARGA ES DE 130 KGS.  
 LAS TELAS DEBEN SER EN COMPOSICIÓN HILO NYLON O POLIÉSTER AL 100%,  
 COLORES SE DEFINIRAN POSTERIORMENTE POR EL USUARIO.

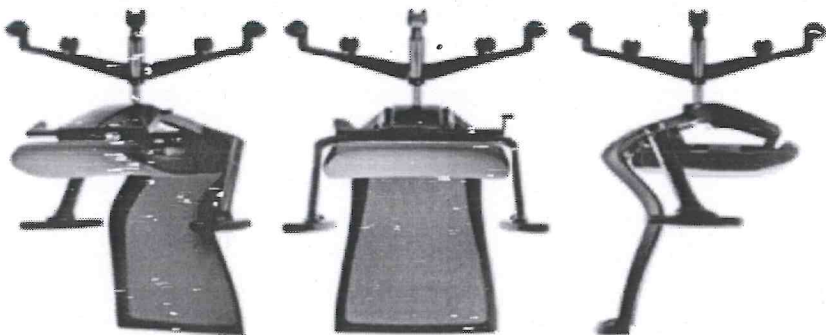

25 25

SILLA COMEDOR

BASE DE 4 PATAS TUBULAR, RECUBRIMIENTO DE LA BASE CON PÓLVO ELECTROESTÁTICO, DISEÑO ERGONOMICO, ASIENTO Y RESPALDO DE UNA PIEZA EN PLÁSTICO RESISTENTE, APILAJE DE 4 A 5 SILLAS, ANCHO DE LA SILLA 460MM, ALTURA DE ASIENTO 415 MM, ALTURA TOTAL 750MM, CAPACIDAD DE CARGA ES DE 130 KGS.  
 LAS TELAS DEBEN SER EN COMPOSICIÓN HILO NYLON O POLIÉSTER AL 100%, COLORES SE DEFINIRAN POSTERIORMENTE POR EL USUARIO.

licitacion publica internacional presencial

ficha tecnica

suministro de mobiliario, solicitado por la coordinacion ejecutiva del fondo de aportaciones para la seguridad publica, para la procuraduria general de justicia

PART	CANT	DESCRIPCION
------	------	-------------

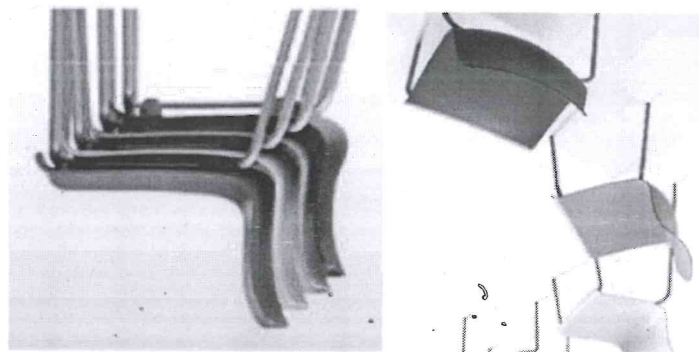

26	1	LIBRERO 5 SECCIONES
----	---	---------------------

medidas de 1.09 mts. de frente, profundidad de .39 mts. y altura 1.70 mts.; fabricado en tableros prensados de aglomerado de 28mm de espesor, acabados en la cara superior de laminado plastico de alta presion ralph wilson o calidad similar, y la contra cara tambien de laminado fenolico de alta presion ralph wilson o calidad similar, la vista lateral y posterior es en laminado plastico de alta presion y la contracara de laminado fenolico. las esquinas seran a 90° y el cubre canto se fabrica en plastico pvc acabado en color integral. entrepanos fabricados en lamina de acero rolado en frio calibre 18, acabados en pintura en polvo electrostatica termofundida. debera contar con la opcion de colocar las repisas rectas o inclinadas, tipo revistero.

color de librero y repisas se definiran posteriormente por el usuario.

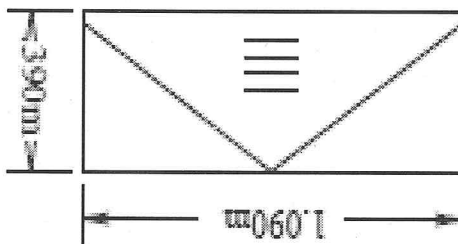

27	26
----	----

sofa 2 plazas

ANEXO 1: SOFA EN ARCO PARA MODULAR, SOFAS CURVOS: 6 PIEZAS, MEDIDAS 2.11\*.925\*.75 MTS., TAPIZADO EN VINIL.

ESTRUCTURA EN MADERA DE PINO.

PATAS DE PERFIL CUADRADO TUBULAR DE ACERO DE 1" O MAYOR, CALIBRE 18 O DE MAYOR GROSOR, TERMINADO CROMADO.

ACOJINAMIENTO EN ASIENTO Y RESPALDO EN HULE ESPUMA DE 24KG SUPER-SUAVE.

GUARDAPOLVO DE TELA EN LA PARTE INFERIOR.

LA TAPICERIA DEBEN SER EN COMPOSICION VINIL, COLORES SE DEFINIRAN POSTERIORMENTE POR EL USUARIO.

sofas rectos: ANEXO 2

LICITACION PUBLICA INTERNACIONAL PRESENCIAL





FICHA TECNICA

SUMINISTRO DE MOBILIARIO, SOLICITADO POR LA COORDINACION EJECUTIVA DEL FONDO DE APORTACIONES PARA LA SEGURIDA PUBLICA, PARA LA PROCURADURIA GENERAL DE JUSTICIA

DESCRIPCION

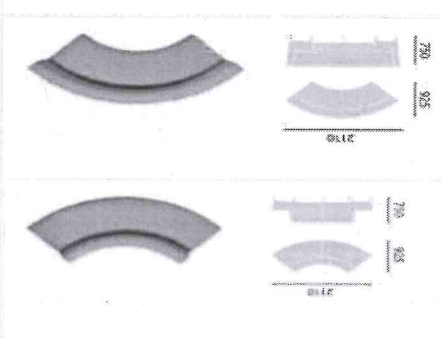
PART

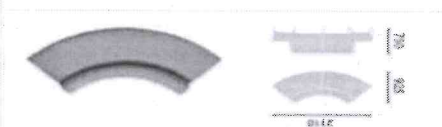
CANT

<p>28</p> <p>42</p> <p><b>SOFA 1 PLAZA</b></p> <p>                     * TAPIZADO EN TELA O VINIL,                      * ESTRUCTURA EN MADERA DE PINO.                      * PATAS DE PERFIL CUADRADO TUBULAR DE ACERO DE 1" O MAYOR, CALIBRE 18 O DE MAYOR GROSOR, TERMINADO CROMADO.                      * ACOJINAMIENTO EN ASIENTO Y RESPALDO EN HULE ESPUMA DE 24KG SUPER-SUAVE.                      * BRAZOS FORRADOS POR DENTRO EN DELCRON.                      * GUARDAPOLVO DE TELA EN LA PARTE INFERIOR.                      * LAS TELAS DEBEN SER EN COMPOSICIÓN HILO NYLON O POLIÉSTER AL 100%, COLORES Y EL MATERIAL DEL TAPIZADO, SE DEFINIRAN POSTERIORMENTE POR EL USUARIO.                 </p>	<p>ANEXO 2: SOFA RECTO PARA MODULAR, SOFAS RECTOS: 20 PIEZAS, MEDIDAS 1.505*.70*.75 MTS. * TAPIZADO EN VINIL. * ESTRUCTURA EN MADERA DE PINO. * PATAS DE PERFIL CUADRADO TUBULAR DE ACERO DE 1" O MAYOR, CALIBRE 18 O DE MAYOR GROSOR, TERMINADO CROMADO. * ACOJINAMIENTO EN ASIENTO Y RESPALDO EN HULE ESPUMA DE 24KG SUPER-SUAVE. * GUARDAPOLVO DE TELA EN LA PARTE INFERIOR. LA TAPICERIA DEBEN SER EN COMPOSICIÓN VINIL, COLORES SE DEFINIRAN POSTERIORMENTE POR EL USUARIO.</p>    
---	--

licitacion publica internacional presencial

ficha tecnica

suministro de mobiliario, solicitado por la coordinacion ejecutiva del fondo de aportaciones para la seguridad publica, para la procuraduria general de justicia

descripcion

cant

part

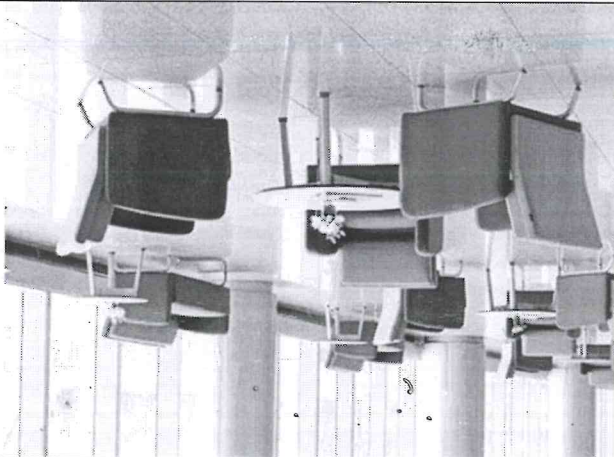

módulo recepción 1.83x .915x 1.10 mts.

29

medidas de 1.83m de frente, costados .915 m, profundidad de cubierta de .61m y altura mostrador de 1.10 m, cubierta mostrador 1.83 x .40 mts.; fabricado en tableros prensados de aglomerado de 28mm de espesor, acabados en la cara superior de laminado fenolico de alta presión ralph wilson ó calidad similar, y la contra cara también de laminado fenolico de alta presión ralph wilson ó calidad similar, la vista lateral como posterior es en laminado plástico de alta presión y la contracara de laminado fenolico. las esquinas serán de 90° y el cubre canto fabricado en plástico pvc acabado en color integral. panel frontal en cristal templado de 6mm de espesor, con altura de .37mts. incluye cajonera tipo móvil con un cajón papelerero y un cajón archivero, medidas, frente .37x.52 mts cajones con apertura al 100%, correderas con sistema de rodamientos de balines metálicos, embaladas de acción suave. deberá contar con una charola lapicera de plástico inyectado dentro de cajó papelerero. frentes y jaladeras integradas metálicas. las piezas metálicas deberán estar acabadas con pintura en polvo epóxica electrostática termofundida. incluye cerradura y juego de llaves. color de cubierta y cajonera se definirán posteriormente por el usuario.

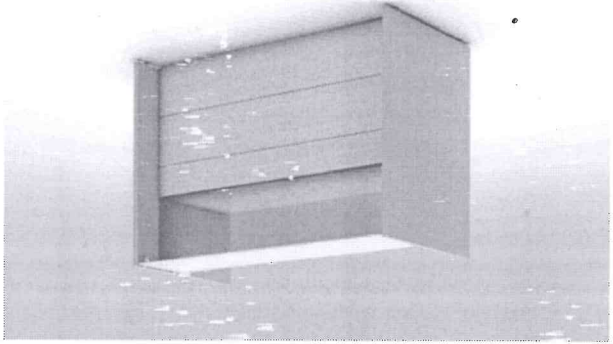
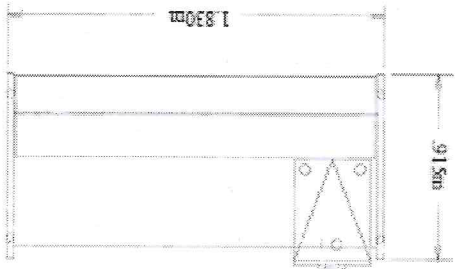

estante para juguetes .86x.28x.79 mts.

30

-organizador de juguetes de 4 niveles. fabricado en tableros prensados de aglomerado de 28mm de espesor, acabados en la cara superior de laminado plástico de alta presión ralph wilson y la contra cara también de laminado fenolico de alta presión ralph wilson, la vista lateral como posterior es en laminado plástico de alta presión y la contracara de laminado fenolico. las esquinas serán a 90° y el cubre canto será en plástico pvc acabado

LICITACION PUBLICA INTERNACIONAL PRESENCIAL

FICHA TECNICA

SUMINISTRO DE MOBILIARIO, SOLICITADO POR LA COORDINACION EJECUTIVA DEL FONDO DE APORTACIONES PARA LA SEGURIDA PUBLICA, PARA LA PROCURADURIA GENERAL DE JUSTICIA

PART	CANT	DESCRIPCION
------	------	-------------

EN COLOR INTEGRAL. LOS CAJONES FABRICADO EN PLÁSTICO MOLDEADO SEGÚN DISEÑO. COLOR DEL ESTANTE Y CAJONES SE DEFINIRÁN POSTERIORMENTE POR EL USUARIO.

